



Loving music



THE
NEXT
GENERATION

Inhalt

Visionen und Werte	04 – 05
Laufwerke	06 – 29
Tonarme	32 – 43
Tonabnehmer	44 – 51
Elektronik	54 – 65
Vinylreinigung	66 – 71
Zubehör	74 – 85
Unternehmen	86 – 91
Technische Daten	92 – 101

Visionen und Werte für die Ewigkeit

Peter Suchy ist ein ebenso ehrgeiziger wie fantasievoller Entwickler. Ein innovativer Querdenker, der sich nie mit dem Status quo zufrieden geben würde. Ein Visionär, der im Angesicht des scheinbaren Optimums weiter nach besseren, ausgefeilteren Lösungen sucht – und diese auch findet. Ein technologischer Schrittmacher, der seine oft ungewöhnlichen Einfälle in die Wirklichkeit umzusetzen versteht. Als kreativer Motor und Vordenker prägte Peter Suchy sein Unternehmen clearaudio. Deshalb verkörpert auch jedes seiner Produkte vom aufwendigen High-End-Plattenspieler bis zum einfachsten Zubehörteil Suchys Philosophie:

„Nimm das Beste, mache es besser –
dann ist es gerade gut genug.“

Dieses Streben nach Perfektion, die Hingabe zur Musik und ihrer möglichst realitätsnahen Wiedergabe ist offensichtlich erblich. Dies bestätigen seit beinahe 25 Jahren Peter Suchys Kinder Robert, Patrick und Veronika. Sie verbindet die gemeinsame Mission, die Technologie der clearaudio Produkte stetig weiter zu entwickeln und zu optimieren, um die höchstmögliche Wirklichkeitstreue des Musiksignals zu erhalten – die im wahrsten Sinne des Wortes audiophile Reproduktion dessen, was mit den besten Aufnahmegeräten für die Ewigkeit festgehalten wurde. So öffnet sich für den Zuhörer so etwas wie eine vierte Dimension der Musik: Emotion, die durch das Hörzentrum direkt ins Herz trifft.



Die clearaudio Philosophie ist nach wie vor vom Motto des Firmengründers, Peter Suchy, geprägt: „Nimm das Beste, mache es besser – dann ist es gerade gut genug.“

Weltweite Bekanntheit erlangte die Firma clearaudio schon 1978, als Peter Suchy und sein Team die ersten Moving-Coil-Tonabnehmer entwickelten. Der patentierte vollsymmetrische Aufbau und die Entscheidung für einen Bor-Nadelträger waren Pionierleistungen, an denen sich andere bis heute orientieren – während das Prinzip bei clearaudio längst weiter gedacht und verfeinert wurde. „Made in Germany“ steht bei clearaudio für höchste Qualität und beständige Innovation, beste Materialien und perfekte technische Umsetzung. Bis zum heutigen Tag werden alle Produkte im Portfolio der High-End-Manufaktur von darauf spezialisierten Ingenieuren und Feinmechanikern in der Wissenschaftsstadt Erlangen erdacht und gefertigt.

Seit seiner Gründung begeistert clearaudio Musikliebhaber und Technikfans in mehr als 80 Ländern weltweit mit analogen Wiedergabegeräten, die stetig neue Standards setzen und so die Messlatte tagtäglich ein Stück höher legen. Das Sortiment umfasst mittlerweile neben höchstklassigen Plattenspielern, Tonarmen und Tonabnehmern auch exzellente Verstärker, Stecker, Kabel und Audioracks plus einer großen Palette Zubehör, sowie Plattenwaschmaschinen für höchsten Hörgenuss. Zudem ist das Unternehmen unter die Musikproduzenten gegangen und liefert das optimale „Futter“ für seine highendige Wiedergabetechnik – in Form eigener audiophiler Aufnahmen und liebevoll betreuter Wiederveröffentlichung von legendären Klassikscheiben der Deutschen Grammophon.



Next Generation:
Robert Suchy, Veronika Suchy, Patrick Suchy (v.l.n.r.)

Statement V2

Ganz nach der Philosophie „Nimm das Beste, mache es besser – dann ist es gerade gut genug.“ setzt clearaudio mit dem Statement V2 „Standards der nächsten Generation“ in analoger Musikwiedergabe. Aus ihrer gemeinsamen Leidenschaft zur Musik haben Peter, Robert, Patrick und Veronika Suchy ein beeindruckendes Laufwerk entwickelt, das sämtlich dagewesene Grenzen und Regeln analoger Musikwiedergabe sprengt. Mit dem Statement V2 und dem zugehörigen Tangentialtonarm TT1 liegt das Ergebnis unermüdlichen Forschungsgeistes vor, das dem Hörer die maximale Klangwiedergabe ermöglicht.

Der Statement V2 kombiniert beispiellose Funktionalität, an-

spruchsvolles Design und patentierte technische Innovation. Die Verbindung aus außergewöhnlicher Handwerkskunst, Liebe zum kleinsten Detail, endloser Hingabe und perfekt organisierter Entwicklungsarbeit spiegelt Einfallsreichtum und außergewöhnliche Begabung der Familie Suchy wieder. Nur damit ist es möglich, neue Standards auf neue Niveaus zu transformieren. Sogar die kleinsten und kunstreichsten Nuancen werden absolut präzise dargestellt. Nichts soll hinzugefügt, verfälscht oder verzerrt werden! Entspannen Sie Ihre Ohren! Hören Sie Musik in ihrem gesamten Umfang! Entdecken Sie eine neue Dimension emotionaler Klangwiedergabe!





Statement V2



Laufwerke

Tonarme

Tonabnehmer

Elektronik

Vinylreinigung

Zubehör

Unternehmen

Daten



Statement TT1



Ultimatives Vorbild: Statement TT1. Man nennt ihn die Eminenz der analogen Musikwiedergabe: Der patentierte Tangentialtonarm Statement TT1 von clearaudio wurde schon oft kopiert, aber niemals erreicht. Weil er, wie sein Name andeutet, das ultimative Statement in Sachen Tangentialtonarm-Bau darstellt und einen einsamen feinmechanischen Gipfelpunkt markiert. Diese höchste Entwicklungsstufe der Tangentialtechnik ist für die clearaudio Entwicklungsabteilung wichtigster Maßstab und Messlatte. Die Idee dahinter: Die Schallplatte wird mit dem Statement TT1 haargenau so abgetastet, wie sie auch geschnitten wurde. So wird die Nadel des Tonabnehmers immer im perfekten Abtastwinkel ohne Spurfehlwinkel geführt. Dazu kommt eine weltweit einzigartige Passivtechno-

logie. In rein mechanischer Bauweise wurde ein autarker Tonarmtrieb geschaffen, der optimale Resonanzwerte mit maximaler Störungsfreiheit bei der Übertragung des Musiksignals verbindet. Hochwertige Materialien, die permanenter Qualitätskontrollen unterliegen, werden bei der TT-Reihe höchstpräzise verarbeitet. Stabilitätswerte und Wertbeständigkeit stehen im Vordergrund. Verkabelt wird der Statement TT1 mit dem clearaudio Sixstream Super Wire. Die kompromisslose Konsequenz und die ständige Weiterentwicklung machen clearaudio zum Schrittmacher in der Tangential-Technologie auf dem Weg zum umfassenden audiophilen Hörerlebnis.

Laufwerke

Tonarme

Tonabnehmer

Elektronik

Vinylreinigung

Zubehör

Unternehmen

Daten

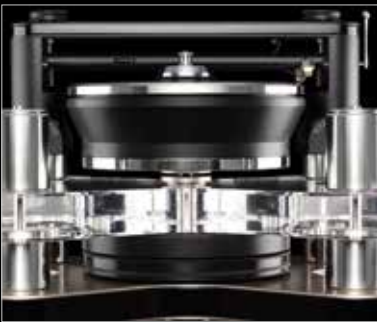

Patentierter, berührungsloser
Magnetantrieb



Durch präzise Höheneinstellung ist die
Feinjustage des VTA – sogar während
des Abspielens – möglich



Dämpfende, selbstausbalancierende
Mechanik ermöglicht durch ein
massives Edelstahl-Pendel



Ausgleich des Hauptchassis durch
spezielle Dämpfer

In der Ruhe liegt die Kraft: Laufwerkstechnologie vom Feinsten

Analoges High End bedeutet: Technologie, Verarbeitung und Design perfekt zu verschmelzen und einem Ziel unterzuordnen: der bestmöglichen Musikwiedergabe. Bei clearaudio bleiben Entwicklung, Konstruktion und Produktion in der Hand eines perfekt aufeinander eingespielten, erfahrenen Spezialisten-Teams, das die clearaudio Ziele, die Firmenphilosophie und den selbst gesetzten Qualitätsmaßstab nie aus dem Blick verliert.

Vom winzigsten Bauteil bis zum schweren audiophilen Gesamtkunstwerk entsteht bei clearaudio alles in akribischer Handarbeit – mit Präzision und einer großen Portion Herzblut. Nur absolut präzise gefertigte Mechanik und der wohldosierte Einsatz von Dichte, Masse und Form der verwendeten Komponenten garantieren vollkommene Laufruhe und Resonanzfreiheit beim Abspielen von Schallplatten. Dabei kommen unter anderem hochverdichtete Mehrschichthölzer, Titan, Edelstahl, Aluminium und eigens entwickelte Hochleistungskunststoffe zum Einsatz. Im Vordergrund stehen zwei Parameter: Maximale Performance der Musikwiedergabe und technisch wirkungsvolles Design – ästhetische Schönheit ihrer Schöpfungen allein wäre den clearaudio Entwicklern zu wenig.





Master Innovation – Meisterliche Optimierung

Das größte Modell der beliebten Innovation-Reihe zeigt überdeutlich, wie selbst das Beste bei clearaudio beständig weiterentwickelt und in neue klangliche Höhen gebracht wird: Der starke, dynamisch ausgewuchtete Plattenteller, bestehend aus 70 Millimeter resonanzdämpfendem Kunststoff plus 15 Millimeter dickem Sub-Teller aus präzisionsgedrehtem Edelstahl, steht für die konsequente Umsetzung höchster mechanischer Maßstäbe. Die Schwungmasse des Master Innovation hat sich im Vergleich zum bekannten Innovation praktisch verdoppelt. Technologische Superlative bis in die Details: Die patentierte clearaudio Magnetlagerung wurde um ein zu-

sätzliches Schwungrad ergänzt, traumhafte Gleichlaufwerte werden per drehmomentstarkem Gleichstrommotor erreicht, den eine elektronisch gesteuerte Drehzahlregulierung mittels Infrarotsensor (OSC = Optical Speed Control) stets fest im Griff hat. Eine Magnetentkopplung des Antriebs tut das Ihre, um Resonanzen nie bis in hörbare Bereiche vordringen zu lassen. So werden optimale Gleichlaufwerte erzielt. Der Master Innovation bietet die Möglichkeit bis zu drei Tonarme zu montieren. Wer schon einen Innovation besitzt, hat die Möglichkeit zum Upgrade auf Master-Niveau.



Master Innovation, black
mit TT1 MI Tonarm

Laufwerke

Tonarme

Tonabnehmer

Elektronik

Vinylreinigung

Zubehör

Unternehmen

Daten



Motoreinheit mit Geschwindigkeitssteuerung



Montage von bis zu drei Tonarmen möglich. Abbildung clearaudio Tangentialtonarm TT2



Berührungsloser Antrieb mittels Magnetteller



Montage von bis zu drei Tonarmen möglich. Abbildung mit clearaudio Radialtonarm Universal



Master Innovation, wood mit TT1 MI Tonarm



Master Innovation, wood mit clearaudio Tangentialtonarm TT2

Innovation – Perfekter Gleichlauf

Der Innovation ist in der Welt des Plattenspielerbaus ultimativer Maßstab und technologisches Vorbild. Um die Drehzahl stets konstant zu halten, wurde die innovative Motorsteuerung mit der sensorbasierten Regelelektronik OSC (Optical Speed Control) ausgestattet. Damit erreicht clearaudio Gleichlaufwerte, wie sie bis dato weltweit nur von Plattenschneidemaschinen erreicht wurden – eine Grundvoraussetzung für optimale Wiedergabe. In Verbindung mit dem hohen Drehmoment des hier eingesetzten Gleichstrommotors wird eine felsenfeste Ruhe

des Klangbildes erreicht – so souverän klingt qualitativ ausgefeilte Ingenieurskunst. Der gesamt 85 Millimeter starke Plattenteller aus hochverdichtetem 70 Millimeter Kunststoff und einem 15 Millimeter starken Edelstahl-Schwungteller ruht auf einem Keramik-Magnetlager (CMB), das von clearaudio entwickelt und patentiert wurde. Die Wahl der Umdrehungsgeschwindigkeit erfolgt ganz bequem auf Knopfdruck. Zudem besteht die Möglichkeit einen zweiten Tonarm zu installieren.



Innovation, black mit
Tangentialtonarm TT3



Motoreinheit mit
Geschwindigkeitssteuerung

Laufwerke

Tonarme

Tonabnehmer

Elektronik

Vinylreinigung

Zubehör

Unternehmen

Daten



Detail clearaudio Radialtonarm
Universal



clearaudio MC Tonabnehmer
da Vinci V2



Innovation, wood
mit Radialtonarm
Universal

Innovation Compact – Kompaktes Klangwunder

Perfekt aufeinander abgestimmte Materialeigenschaften treffen auf patentierte clearaudio Technologie. Der 70 Millimeter starke Plattenteller des Innovation Compact besteht aus dynamisch ausgewuchtetem Polyoxymethylen (POM) und wird von einem drehmomentstarken Gleichstrommotor mit Präzisionsgleitlager angetrieben, der exklusiv für clearaudio entwickelt wurde. Das Innovation Laufwerk ist auch in einer kompakteren Ausführung eine audiophile Offenbarung: Dank Optical Speed Control Geschwindigkeitsregelung (OSC)

werden Gleichlaufwerte erzielt, die das Laufwerk in die weltweite Spitzenklasse erheben. Durch optimal klein gehaltene Chassisflächen verbindet sich hörbare Resonanzfreiheit mit maximaler Gehäusestabilität in einer massiven Panzerholz-Verbindung. Zeitloses Design in einer Qualität, die Jahrzehnte überdauert. Dank der Möglichkeit einen zweiten Tonarm zu montieren können auf nur einem Laufwerk die unterschiedlichsten Schallplatten abgespielt werden.



Innovation Compact, black
mit Radialtonarm Magnify



Innovation Compact, wood
mit Radialtonarm Magnify



Radialtonarm Magnify



Höhenverstellung und
Nivellierung des Laufwerks



Detailbild clearaudio Tonabnehmeraufnahme Radialtonarme



Auf der Laufwerksrückseite
integrierte Anschlussbuchse

Innovation Basic – Der Einstieg zum Aufstieg

Laufwerke
Tonarme
Tonabnehmer
Elektronik
Vinylreinigung
Zubehör
Unternehmen
Daten

Mit dem Plattenspieler Innovation Basic steigen Sie in die Klasse der neuen Technologien von clearaudio ein. Dieses Modell profitiert von den ausgereiften Konstruktionsmerkmalen des Innovation Laufwerks – jedoch in einer minimalistischen Bauweise.

Die von clearaudio entwickelte, innovative Motorsteuerung (OSC = Optical Speed Control) sorgt für absolut konstante Drehzahl des Plattentellers und ermöglicht eine komfortable Anwahl aller gängigen Geschwindigkeiten. In Kombination mit der patentierten clearaudio CMB-Lagertechnologie (CMB = Ceramic Magnetic Bearing) werden die weltbesten Gleichlaufwerte erreicht.

Die waagerechte Position des Plattentellers kann durch Feineinstellung der höhenverstellbaren Laufwerksfüße erreicht werden. Technische Details wie der präzisionsgedrehte 38 Millimeter Plattenteller aus Polyoxymethylen (POM) und ein exklusiv für clearaudio gefertigter drehmomentstarker DC-Motor zählen zu den wegweisenden Qualitätsmerkmalen des Innovation Basic Laufwerks. Zwei massive Montagebasen ermöglichen die Aufnahme von zwei Tonarmen.

Der Innovation Basic ist auch in der edlen Panzerholz-Version erhältlich, der bislang härtesten Holzverbindung überhaupt, um Resonanzarmut in Vollendung zu erreichen.



Innovation Basic, black
mit Tangentialtonarm TT5

Innovation Basic, wood
mit Radialtonarm Magnify



Detailbild Tangentialtonarm TT5



Höhenverstellung und
Nivellierung des Laufwerks



Detailbild Radialtonarm
Satisfy Kardan

Ovation – Klassische Eleganz

In einem Chassis aus präzisionsgefrästem Panzerholz lassen 100.000 eingearbeitete Metallkugeln klangschädlichen Resonanzen keine Chance. Unter einem 40 Millimeter starken Plattenteller aus resonanzgedämpftem Polyoxymethylen (POM) liegt ein besonders laufruhiger, wirksam entkoppelter Gleichstrommotor mit hohem Drehmoment verborgen. Das Design des Ovation erscheint ebenso zeitlos wie minimalistisch – maximaler Musikgenuss braucht keine Schnörkel. Durch

die clearaudio Optical Speed Control (OSC) und das Keramik-Magnetlager (CMB) erreicht der Ovation Gleichlaufwerte mit minimalsten Toleranzen und definiert den Standard in seiner Klasse neu. Dies ermöglicht audiophiles Hören in einer völlig neuen Dimension. Die Fachzeitschrift „the Absolute Sound“ kürte den Ovation angesichts seiner überragenden Qualitäten zum „Plattenspieler des Jahres 2011“.

Ovation, black mit
Radialtonarm Clarify



Laufwerke
Tonarme
Tonabnehmer
Elektronik
Vinylreinigung
Zubehör
Unternehmen
Daten



Komfortable Geschwindigkeitssteuerung per Knopfdruck



Silbereloxierte Oberfläche aus Aluminium



Magnetisch gelagerter Aluminium Präzisionsteller

Ovation, wood mit Radialtonarm Clarify



Performance DC – High-End für alle

Der Performance DC ist ein Komplettpaket mit Wohlfühlgarantie für ambitionierte Einsteiger. Musikliebhaber, die sich in den Grundzügen mit der Justage von Tonabnehmer und Tonarm auseinandersetzen wollen, treffen hier die richtige Wahl um die bestmögliche Musikwiedergabe anzustreben.

Zur Resonanzoptimierung bieten wir das Performance DC Wood Laufwerk an. Ein neu entwickelter DC-Motor mit Präzisionsgleitlager und Riemenantrieb schafft in Verbindung mit einem Plattenteller aus 40 Millimeter starkem Polyoxymethylen (POM), der auf einem clearaudio Keramik-Magnetlager (CMB) ruht, optimale Voraussetzungen für die störungsfreie Abtastung der Plattenrinne.

Der elegante wie schlichte Auftritt des Performance DC und Performance DC Wood mit seinen klaren Linienführungen, passt zu seinen exzellenten Klangeigenschaften.

Für die Liebhaber unserer Moving Magnet (MM) Tonabnehmer bieten wir beide Varianten in der Kombination mit Clarify Tonarm und Virtuoso V2 MM Tonabnehmer an.

Die Kombination aus Performance DC oder Performance DC Wood mit unserem bewährten Satisfy Kardan Aluminium Tonarm und dem herausragenden Talisman V2 Gold MC Tonabnehmer entspricht bester Moving Coil (MC) Wiedergabe.

Die Verschmelzung von unserem preisgekrönten TT5 Tangentialtonarm, unserem streng selektierten essence mc Tonabnehmer und einem Performance DC oder Performance DC Wood Laufwerk ist die klanglich unübertroffene Symbiose für höchsten Analoggenuss.

Ausgezeichnete Abtasteigenschaften und hyperpräziser Gleichlauf sorgen bei all unseren Performance DC Kombinationen für höchsten Musikgenuss.



Performance DC, black
mit black Chassis und
Radialtonarm Clarify



Magnetisch gelagerter Präzisionsteller
aus Aluminium



Detail clearaudio Tonabnehmer
Headshell



Detail clearaudio Radialtonarm Clarify

Laufwerke
Tonarme
Tonabnehmer
Elektronik
Vinylreinigung
Zubehör
Unternehmen
Daten



Performance DC, silver mit silver Chassis und Tangentialtonarm TT5



Performance DC, silver mit black Chassis und Radialtonarm Clarify



Performance DC, black mit silver Chassis und Tangentialtonarm TT5



Performance DC Wood, black mit wood Chassis und Radialtonarm Tracer



Performance DC Wood, silver mit wood Chassis und Radialtonarm Tracer



concept

Mit dem concept eröffnet clearaudio eine neue Plattenspielerdimension. Die Vision, High-End-Technik, Made in Germany, im Einstiegssegment zu realisieren, ist ein lang angestrebtes Ziel von clearaudio. Mit dem concept verwirklicht clearaudio die Vereinigung von innovativer Technik, Klang und Design zu unschlagbaren Konditionen. Der concept erfüllt höchste Ansprüche – aus Liebe zur Musik.

Die Ausrichtung des concept ist so zweckorientiert und bedienfreundlich, wie Sie es sich nur wünschen können, da alle Parameter der Einzelkomponenten des concept bereits werksseitig sorgfältig eingestellt sind. Der Kern des Lauferkörpers besteht aus mitteldichter Holzfaser, sein Mantel aus gebürstetem Aluminium und die Oberschicht

aus speziellem satinierten Kunststoff. Diese Komposition ermöglicht die Minimierung von Resonanzen. Der Plattenteller wird per geschliffenem Flachriemen von einem komplett entkoppelten Gleichstrommotor angetrieben, um die Übertragung von Störgeräuschen zu vermeiden. Die Spannungsversorgung dafür übernimmt ein großzügig dimensioniertes, hochstabiles ausgelagertes Netzteil. Der Tonarm verfügt über eine verschleiß- und wartungsfreie Magnetlagerung ohne Reibung. Vollendet wird die Kombination mit dem hochwertigen clearaudio MM und MC concept Tonabnehmer.

Mit dem concept bieten wir Ihnen ein innovatives Laufwerk zu unschlagbar attraktiven Konditionen.



$$\text{concept} = \left[\frac{\text{Preis}}{\text{Design} + \text{Technik}} \right]$$



concept active – Einer für alle, alle für einen

Unser All-in-One-System, ready to play.

Der concept active / concept active wood ist mit dem innovativen, reibungsfreien magnetgelagerten concept Tonarm oder unserem bewährten kardanisch gelagerten Satisfy Kardan Aluminium Tonarm erhältlich.

Abgerundet wird dieses Komplettpaket durch einen hochwertigen clearaudio Moving Magnet oder Moving Coil Tonabnehmer. Der concept active ist werksseitig komplett eingestellt

und spielbereit. Die Auflagekraft des Tonabnehmers und das Antiskating sind ebenso bereits einjustiert.

Der integrierte clearaudio Phonoverstärker ermöglicht die analoge Musikwiedergabe mit Kopfhörern sowie über einen Verstärker.

Geeignet ist der exzellente, integrierte Kopfhörerverstärker für alle hochwertigen, dynamischen Kopfhörer.

Einer für alle, alle für einen.



concept active

Laufwerke
Tonarme
Tonabnehmer
Elektronik
Vinylreinigung
Zubehör
Unternehmen
Daten



concept active Lautstärkeregelung



Kopfhörerausgang



concept active Rückseite



concept active wood

concept – Für offene Ohren und Augen

Ein revolutionäres Klangpaket, an dem man sich kaum sattsehen kann: Der concept verbindet höchste Qualität der Musikwiedergabe mit einem Design, das mehrfach preisgekrönt wurde. So gewann der so schlichte wie eindrucksvolle Plattenspieler unter anderem den Deutschen Designpreis in Silber und wurde von dem Magazin „What Hi Fi“ zum „besten Plattenspieler“ gekürt. Mit dem concept ist der erschwingliche Einstieg in die High-End-Welt ein Kinderspiel. So eröffnet sich der Zauber bestmöglicher Klangreproduktion auch jenen Musikliebhabern, die bisher auf dieses besondere Vergnügen verzichten mussten. Den concept gibt es mit eigens für ihn entwickelten Moving-Magnet- (MM) oder Moving-Coil- (MC)

Tonabnehmern, die seinen Namen tragen. Ein reibungsfreier magnetisch gelagerter Tonarm ist für die optimale Führung der Tonabnehmer zuständig. Alle entscheidenden Parameter vom Auflagegewicht des Tonabnehmers bis hin zum Anti-Skating werden im Werk vorjustiert. Angetrieben wird der concept von einem entkoppelten Gleichstrommotor mit Gleitlager über einen geschliffenen Flachriemen. So vertritt der concept im besten Sinne den Gedanken des stressfreien „Plug and Play“: Auspacken, Anschließen, Schallplatte auflegen – und nur noch Musik genießen. Mehr audiophile Technologie gab es in dieser Laufwerksklasse noch nie.



concept



Laufwerke

Tonarme

Tonabnehmer

Elektronik

Vinylreinigung

Zubehör

Unternehmen

Daten



Komfortable Geschwindigkeitssteuerung per Drehknopf



clearaudio Radialtonarm Verify mit reibungsfreier Magnetlagerung



clearaudio MM Tonabnehmer concept V2



Stabiler Sub-Teller aus Aluminium

concept wood

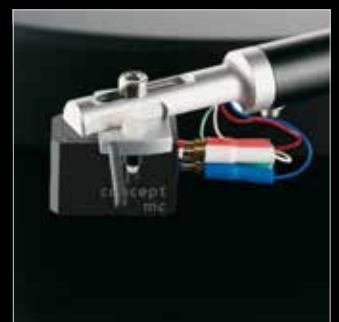

clearaudio MC Tonabnehmer concept mc





Tonarme

Wir bei clearaudio haben uns einem neuen und besseren Weg zur audiophilen Emotionalität verschrieben. Die Konsequenz für Sie ist eine unschlagbare Auswahl aus drei jeweils hochqualitativen und spezialisierten Systemgruppen: einpunktgelagerte Drehtonarme, mehrpunktgelagerte Drehtonarme und Tangentialtonarme, allesamt mit absolut wegweisenden Qualitätsmerkmalen. Allein anhand unserer ausgereiften Tangential-Technik zeigt sich, dass nur wer Musik und ihre analoge Konservierung wirklich verstanden hat, auch tatsächlich lupenreine Wiedergabe in allen Klangfacetten erreichen kann.

Jedes LP-Master wird bei der Produktion tangential in der Plattenschneidemaschine geschnitten. Sind Schneidewinkel und Abtastwinkel identisch, werden Fehlwinkeleinstellungen und Qualitätsverluste weitestgehend ausgeschlossen. Clearaudio Tangentialtonarme funktionieren nach unserem patentierten, rein mechanischen Prinzip und erfüllen die Forderung nach der genannten Identität von Schneidewinkel und Abtastwinkel. Für Sie selbst und Ihre Beziehung zur Musik werden Sie keinen besseren Begleiter finden, denn wahre Leidenschaft kann nur aus einem restlos ungestörten Klangerlebnis erwachsen.



STATEMENT
TT1
MI

Statement TT1 & TT1 MI – Der Gipfel in tangentialer Tonarmtechnologie

Für Fachleute repräsentiert er den Höhepunkt der tangentialen Abtasttechnologie – viele Male kopiert aber nie erreicht. In seinen weiterentwickelten Versionen stellt der patentierte Tangentialtonarm Statement TT1 von clearaudio den Gipfel feinmechanischer Tonarmtechnologie dar. Als Statement TT1, speziell für das Laufwerk Statement entwickelt, erweitert clearaudio mit dem Tonarm TT1 MI die Anwendungsmöglichkeiten auf die clearaudio Laufwerkserien Innovation und Master Innovation. Dabei steht die Grundidee immer im Vordergrund: das Abtasten der Vinylrinne in exakt dem Winkel, in dem diese geschnitten wurde – ohne Fehlwinkelstellung, ohne Anti-Skating-Kräfte und ohne jegliche Kompensationstechnik. Das Chassis ist aus resonanzarmem Panzerholz bzw. Aluminium gefertigt. Es gleitet nahezu reibungsfrei auf zwei Edelstahlschienen in die Wiedergabeposition und wird dort mit

einem Magnetsystem arretiert. Bei beiden Versionen, TT1 und TT1 MI setzen die clearaudio Entwickler auf die einzigartige Passiv-Technologie: Der selbstfahrende Tonarm ist in einem rein mechanischen Hängewagen montiert. Diese Technik vereint in sich optimale Resonanzwerte bei der Übertragung des Musiksignals mit maximaler Störungsfreiheit. Bei TT1 wie TT1 MI wurde der autarke Tonarmvortrieb weiterentwickelt. Aufgrund minimierter Reibungswerte ermöglichen der verbesserte Tonarmwagen und die modifizierte Headshell Geometrie eine noch sensiblere Abtastung der Schallplattenrinne. Kontinuierliche Innovation und die kompromisslose Entscheidung für Top Materialien machen clearaudio auch zum Vorreiter im Bereich tangentialer Tonarmtechnik.



Tonarm TT1 MI, black

Laufwerke
Tonarme
Tonabnehmer
Elektronik
Vinylreinigung
Zubehör
Unternehmen
Daten



TT1 MI Headshell



TT1 MI HöhenEinstellung



TT1 MI Tonarmlift



TT1 MI Detail



TT1 MI Wasserwaage zur exakten Tonarmjustage



Tonarm TT1 MI, silver

TT2 – Präzises Meisterstück

Viele Stunden dauert es, einen Tangentialtonarm TT2 zusammenzusetzen. Meisterliche Fertigungsqualität ist bei diesem feinmechanischen Kunstwerk die Grundlage für kaum zu übertreffende Klangqualität. Der rein mechanische Präzisionsantrieb des TT2 basiert auf zwei trocken laufenden Hochpräzisions-Kugellagern und einem polierten Glasrohr, das für fast völlige Reibungsfreiheit sorgt. Die dezente Aluminium-Silber-Optik krönt das hochfunktionale Design des

TT2. Dieser knapp zwei Kilogramm schwere Tangentialtonarm lässt sich komfortabel in der Höhe verstellen und ist dennoch absolut stabil, was ihn in seiner Klasse zum Superlativ erhebt. Ein massives Meisterstück, das die Informationen aus der Plattenrinne genauer und originalgetreuer als je zuvor weiterreicht und damit entscheidenden Anteil an der Authentizität der Musikwiedergabe hat. Eine schimmernde Liebeserklärung an den perfekten Klang.



Tangentialtonarm TT2



Komfortable Höhenverstellung



Transportwagen TT2

TT3 – Lupenreiner High-End-Könner

Laufwerke
Tonarme
Tonabnehmer
Elektronik
Vinylreinigung
Zubehör
Unternehmen
Daten

Auch der TT3 verkörpert in vorbildlicher Weise die clearaudio Philosophie kompromisslos optimierter Schallplattenabstastung. Der Tangentialtonarm ist vollkommen mechanisch gesteuert und kommt ohne Servo-Unterstützung aus. Dies garantiert ein lupenreines Musiksignal ohne jegliche Störgeräusche. Poliertes Glas und extrem laufruhige Kugellager sorgen für einen reibungsfreien Lauf des Tonabnehmers und

für höchste Resonanzfreiheit. Die integrierte Mechanik zur komfortablen Höhenverstellung hat der TT3 ebenfalls mit seinen größeren Brüdern gemeinsam. Wer ihn einsetzt, erlebt das Volumen audiophiler Musikreproduktion in erstaunlicher Verzerrungsfreiheit – Hören in seiner reinsten Form ohne Kompromisse.

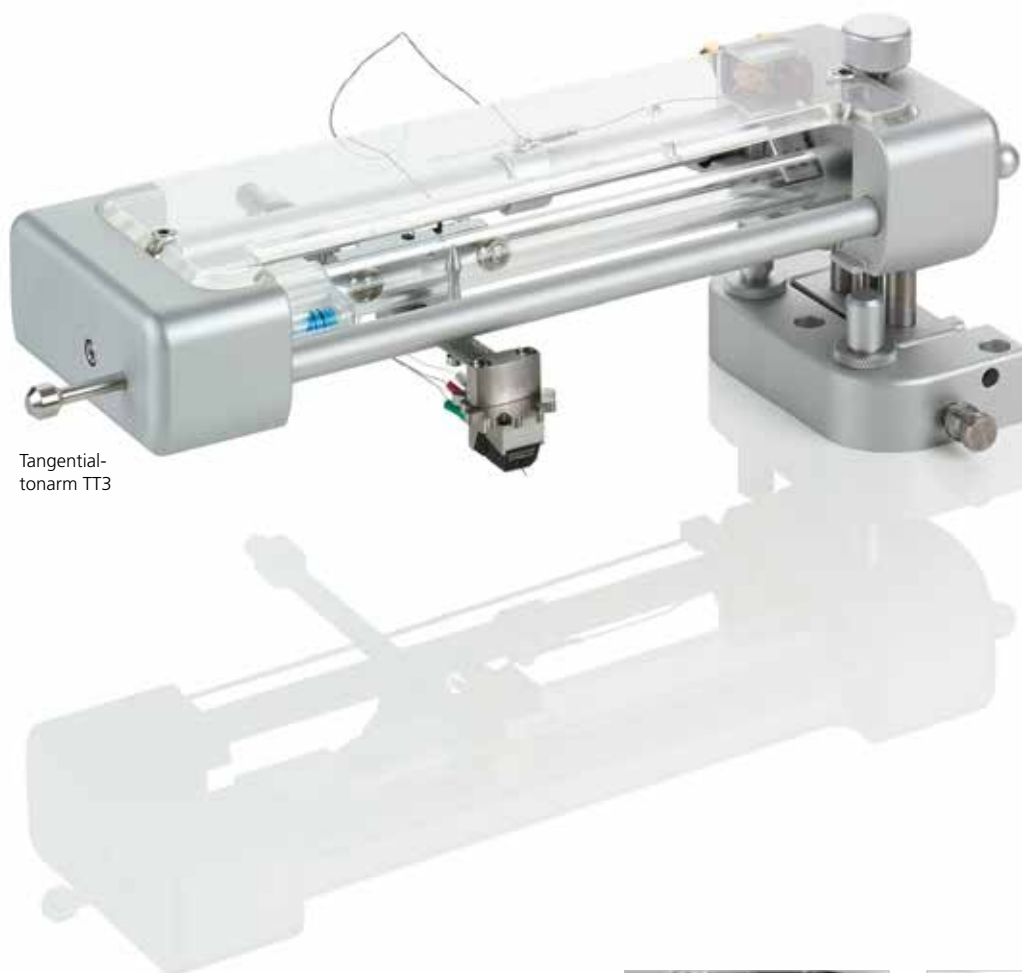

Tangential-
tonarm TT3



Wasserwaage zur exakten
Tonarm - Justage



Komfortable Höhenverstellung

TT5 – HighFive

Mit dem TT5 erschließt clearaudio die Tangentialtechnologie auch für Vinylfans mit scharfem Blick auf die Finanzen. Sein fast sagenhaftes Preis-Leistungsverhältnis verdankt er dem Verzicht auf das eine oder andere Komfortfeature seiner „großen“ Brüder. Doch alles Klangrelevante repräsentiert auch beim kleinsten Tangentialtonarm von clearaudio die große feinmechanische Klasse. Auch hier fährt der Schlitten nahezu reibungslos, einzig von der Abtastnadel gezogen, spurfehlwinkelfrei nach innen auf analoger Ideallinie, wie sie beim Schneiden vorgegeben wurde. Hochpräzise Kugellager aus V4-Stahl laufen ohne jegliches Gleitmittel oder gar externen Antrieb auf einem penibel polierten Glasrohr. Der TT5 lässt sich ohne größeren Aufwand auf die meisten gängigen Laufwerke montieren – die clearaudio Laufwerke

harmonieren perfekt mit ihm. VTA, Azimuth und Auflagekraft lassen sich perfekt auf das gewählte Abtastsystem einstellen. Die Paradedisziplin des TT5 ist die Akkuratess, mit der er guten Tonabnehmern gleich welcher Preisklasse zu einem extrem sauberen, verzerrungsfreien Klangbild verhilft. Wer den Klappmechanismus von TT2 oder TT3 und damit den völlig freien Zugriff zur aufgelegten Schallplatte vermisst, für den ist die von clearaudio eigens entwickelte swing base die ideale Ergänzung zum TT5. Der aber auch alleine die hohe Kunst der tangentialen Abtastung meisterhaft beherrscht. Die Fachzeitschrift AUDIO zählte ihn „zu den analogen Highlights des HiFi-Jahres 2015“. Der TT5 wird es sicher auch in kommenden Jahren bleiben.



Tangentialtonarm
TT5, black

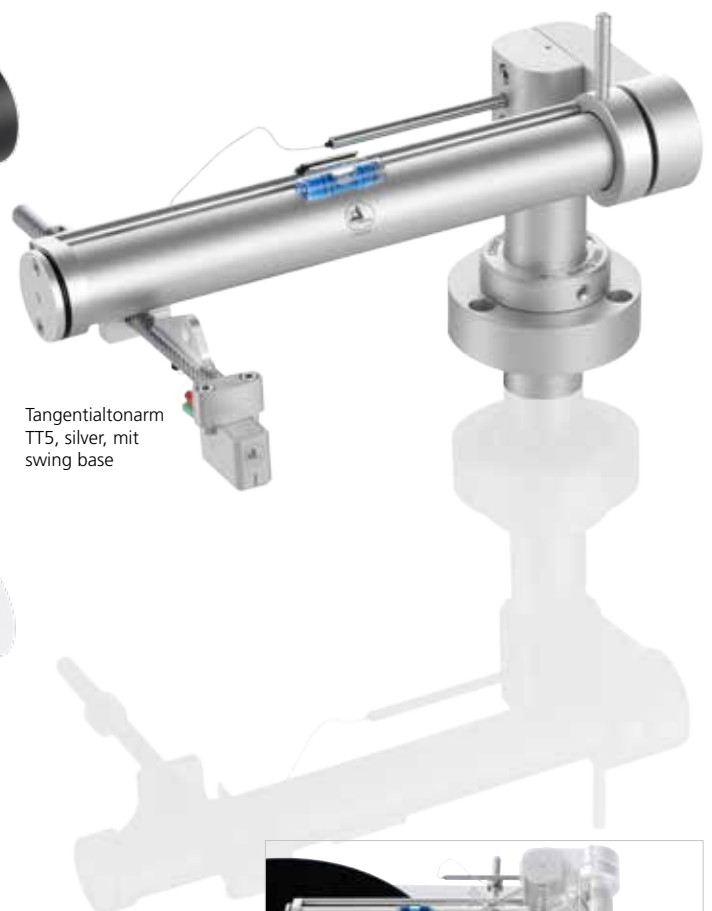

Tangentialtonarm
TT5, silver, mit
swing base



Schwingmechanismus des TT5
mit swing base



Universal – Funktionale Stabilität

Laufwerke
Tonarme
Tonabnehmer
Elektronik
Vinylreinigung
Zubehör
Unternehmen
Daten

Er ist ein mechanisches Meisterwerk und verbindet Design und Funktionalität: Der Universal (optional auch mit VTA-Lifter) von clearaudio überzeugt durch Leistung. Hochpräzise, selektierte Kugellager für Vertikal- und Horizontalachse garantieren, dass der Universal ohne „Eigenleben“ den Vorgaben des Tonabnehmers folgt und jede Plattenrinne schwingungsfrei abtastet. Das Tonarmrohr aus Karbon ist ultrasteif, aber leicht und bietet so ein Maximum an Stabilität und Abtastruhe. Die exakte und komfortable Feinjusti-

tage von Azimuth und VTA geht spielend von der Hand. Mit dem optionalen VTA-Lifter, kann die Einstellung des VTA sogar während des Abspielens erfolgen. Der Universal verträgt sich mit nahezu allen gängigen Tonabnehmern, die sich in wenigen einfachen Schritten montieren beziehungsweise wechseln lassen. Eine Feinskala an der Befestigung des Tonarm-Gegengewichtes macht die punktgenaue Einstellung der Auflagekraft genial einfach. Den Universal gibt es sowohl in 9 Zoll als auch in 12 Zoll Länge.



Tonarm Universal 9 Zoll



Detailbild clearaudio da Vinci V2 Headshell



Tonarmrohr aus extrem leichtem, stabilem Karbon



Schnelles und komfortables Wechseln Ihres Tonabnehmers durch Feinskala auf dem Gegengewicht.

Magnify – Neuer Standard

Seine Hybrid-Lagerung auf hochpräzisen Kugeln und Magneten machen den Tonarm Magnify zu etwas Besonderem (auch mit VTA-Lifter kombinierbar). Diese innovative Konstruktion garantiert nicht nur eine maximal störungsfreie und resonanzoptimierte Wiedergabe, sie vereinfacht auch die Feinjustage spürbar. Headshell und Azimuth lassen sich problemlos fein-

justieren, der VTA sogar während des Abspielens anpassen. Der Magnify ist das Ergebnis unermüdlicher Optimierung, das die Vorteile extrem leichten Karbonmaterials zur Gänze ausschöpft. Dieser Tonarm definiert den Standard neu – nicht zuletzt, weil er mit sehr vielen Tonabnehmern kompatibel ist. Ausgestattet mit einem clearaudio Sixstream Super Wire.



Tonarm Magnify



Feinjustage des Headshells,
des Azimuths, sowie des VTAs
(optional)



Innovative Kugellager – Magnet-
Hybridlagerung

Tracer – Komfort trifft Eleganz

Laufwerke
Tonarme
Tonabnehmer
Elektronik
Vinylreinigung
Zubehör
Unternehmen
Daten

Minimalistisch im Design, grandios in der Wirkung: Der neueste Radialtonarm von clearaudio überzeugt durch Präzision in Verarbeitung und Klangleistung. Für alle Details wurden die am besten geeigneten Materialien verwendet.

Die extrem reibungsfreien Kugellager, die schräg gestellte Achse aus Wolfram und die High-End-Saphirlager definieren die Exzellenz des Tracer. Maximale Stabilität bei optimaler Agi-

lität garantiert das Tonarmrohr aus extrem verwindungssteifem Karbon.

Perfekt zugänglich liegt das magnetische Antiskating in der Drehachse. Das Headshell aus Aluminium mit einstellbarem Azimuth und das Tonarmgegengewicht können ebenso leicht wie präzise justiert werden.

Der Tracer ist in silver carbon und black carbon erhältlich.



Tonarm Tracer



Radialtonarm Tracer,
black carbon

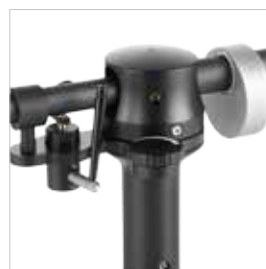

Detailaufnahme Tracer,
black carbon



Detailaufnahme Tracer,
silver carbon

Unify – Auf den Punkt gebracht

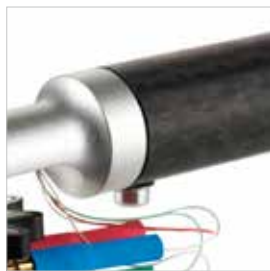

Radialtonarm Unify, black carbon



Unify, silver carbon

Design und Klangforschung in Vollendung: Der Tonarm Unify stellt den vorläufigen Gipfel einpunktgelagerter Tonarme dar. Nicht nur seine elegante Optik macht den Unify unverwechselbar. Ein Saphirlager und eine gehärtete, polierte Präzisionsstahlspitze sind das Herzstück eines Tonarms aus höchstwertigsten Materialien, der wohl zu den besten Einpunkt-Konstruktionen der High-End-Geschichte zu zählen ist. Der Fuß aus Edelstahl, der Arm aus Karbon und die Glocke aus Aluminium: Es ist der kluge Materialmix, der beim Unify die schwingungsfreie Übertragung schier gigantischer

Klangspektren in Vielfarbigkeit und Detailreichtum garantiert. Wirkungsvolle Gewichtsreduktion sorgt dafür, dass die Reibungsverluste in den Lagern gegen Null tendieren. Der vertikale und horizontale Abtastwinkel sind getrennt voneinander zu justieren. Das bewährte Sixstream Super Wire ist im Unify für die störungsfreie Signalübertragung zuständig. Wer von bedingungsloser audiophiler Leidenschaft erfasst ist, kommt am Unify kaum vorbei. Erhältlich ist dieser Ausnahme-Tonarm in 9, 10, 12 und 14 Zoll Länge. Optional sind Design-Varianten und Sonderwünsche möglich.

Satisfy Kardan – Signaltransport bis ins Herz



Radialtonarm Satisfy Kardan, silver carbon



Radialtonarm Satisfy Kardan, black aluminium



Satisfy Kardan, silver aluminium

Mit dem Tonarm Satisfy Kardan entstand eine neue Art von Universal-Genie. Zum einen, da er mit einer besonders breiten Palette von Plattenspielern und Tonabnehmern bei voller Performance kombinierbar ist. Zum anderen, weil sich seine Bedienung so übersichtlich und funktionell präsentiert. Seinen Namen verdankt der Satisfy Kardan einem Tribut an die technische Finesse, die in ihm steckt. So lässt sich der Azimuth durch ein vormontiertes Aluminium-Headshell justieren. Das Antiskating wird präzise per Magnettechnik eingestellt und anschließend mittels einer komfortabel zugänglichen Stellerschraube fixiert. Sie befindet sich direkt neben den Tonarmlagern. Die vertikale Lagerung mit ihrer polierten Wolfram-Achse liegt eingebettet in akribisch austarierten Saphirlagern,

die baugleich in Schweizer Uhrenmanufakturen eingesetzt werden. Die beiden Horizontallager werden aus extrem langlebiger Keramik gefertigt. Kommen wir zum Herz des Satisfy Kardan, so erleben wir eine nahezu einzigartige Direktkabelführung, die ohne jegliche physikalische Unterbrechung das Tonsignal vom Tonabnehmer, durch den gesamten Tonarm, bis zum Phonoverstärker leitet. Exzellent, selten und deshalb besonders wertvoll in dieser Preisklasse. Silberfarbenes oder schwarzes Aluminium? Oder Karbonfaser? Der Satisfy Kardan kommt in garantiert optisch perfektem und funktionell zuverlässigem Material – als Medium zwischen Tonrille und Signal.

Clarify – Reibungsloses Vergnügen

Laufwerke
Tonarme
Tonabnehmer
Elektronik
Vinylreinigung
Zubehör
Unternehmen
Daten



Reibungsfreie Magnetlagerung



Clarify

Wenn sich mechanische Teile nicht berühren, kann es auch keine Reibung geben. Der Tonarm Clarify ist komplett magnetgelagert und daher absolut reibungsfrei. Die innovative clearaudio Neuentwicklung leitet auch feinste Signale absolut störungsfrei weiter und zeigt sich unbeeindruckt von Resonanzen. Sein maximales Performance-Potenzial und das reichhal-

tigste Klangbild erreicht der Clarify in Kombination mit dem Laufwerk Ovation und dem Einsatz von Moving-Coil-Tonabnehmern. Darüber hinaus lässt sich der Clarify mit praktisch allen justierbaren Tonabnehmern mit einem Gewicht zwischen 2,5 und 19 Gramm einsetzen.

Verify – Wegweiser zum Hörvergnügen



Radialtonarm Verify, silver carbon



Verify

Die so innovative wie wegweisende clearaudio Magnetlager-Technologie kommt im Tonarm Verify in besonders eleganter Verpackung daher. Supersolides, resonanzoptimiertes Karbonmaterial bildet die Grundlage für einen bedienerfreundlichen Radialtonarm, der sich völlig stressfrei montieren und feinjustieren lässt, woran auch das exakt positionierbare Gegengewicht entscheidenden Anteil hat. Edles Design und klare Linienführung machen den Verify zu einem Hingucker, der mit präziser Signalübertragung und einem ruhigen, detailklaren Klangbild hält, was die Optik verspricht. Verkabelt ist der Vorzeiget-

arm mit einem hochwertigen clearaudio Kabel. Sein Optimum erreicht der Verify in Kombination mit dem concept Laufwerk und concept mc Tonabnehmer. Dann wird er für High-End-Einsteiger und Musikliebhaber zum aufregendsten Plattenspieler-Komplettpaket aller Zeiten. Aber auch auf den meisten anderen Laufwerken verkörpert der Verify die erschwingliche Synthese zwischen atemberaubendem Design und detailreicher Klangfülle. Tonabnehmer mit einem Gewicht zwischen 2,5 und 17 Gramm sind die idealen Partner für den Verify.



Tonabnehmer – Dem Geheimnis Musik am nächsten

Seit 1978 forscht und entwickelt das Haus clearaudio auf dem Gebiet der Moving-Coil-Technologie. Tonabnehmer mit bewegten Spulen anstelle der üblichen Magnete haben das theoretische Potenzial, den Plattenrillen noch feinere Details zu entlocken und auf dynamische Veränderungen deutlich schneller reagieren zu können. Durch fundierte Erkenntnisse bei der Materialauswahl und in der Konstruktion wurde seitdem die Verbesserung der Klangqualität auf höchstem Niveau stetig vorangetrieben. Der Beleg dafür sind immer wieder neu erreichte Rekordwerte bei Dynamik, Impedanz, Induktivität, Lastkapazität und Abtastung. Inzwischen haben funktionales Design und wissenschaftliche Experimentierfreude einen revolutionären Brückenschlag möglich gemacht: Elemente der Moving-Coil-Technologie konnten in die Konstruktion der Moving-Magnet-Spitzenmodelle übernommen werden. Die clearaudio MC-Generation V2 verkörpert nicht weniger als den Maßstab für alle zukünftigen High-End-MC-Tonabnehmer.

Perfekte Symmetrie für höchste Klangweihen: Tonabnehmer mit Moving-Coil-Technologie. Nur die patentierten clearaudio Moving-Coil-Tonabnehmer (MC) sind in allen entscheidenden Belangen symmetrisch, magnetisch, mechanisch und elektrisch.

Nicht nur in Fachkreisen gilt die clearaudio MC-Technologie als das kaum zu toppende Nonplusultra der audiophilen Musikwiedergabe.

Seit der Firmengründung 1978 haben hartnäckiger Forschergeist und wissenschaftliche Akribie bei der Umsetzung der kühnen Ideen von Firmengründer Peter Suchy und seinem Team zu Lösungen geführt, die dem Unternehmen eine Alleinstellung im Tonabnehmersektor bescherten, und dafür sorgten, dass clearaudio heute Technologie- und Innovationspitze ist und in jeder Hinsicht eine führende Marktposition innehat. Spitzenwerte wie ein Dynamikumfang von 100 Dezibel sprechen für sich. Ungezählte Arbeitsstunden werden in den Laboren investiert, um die Top-Erzeugnisse noch besser zu machen und den Maßstab für die Weltspitze tagtäglich neu zu definieren. Dies hat zu technologischen Triumphen der analogen Musikwiedergabe geführt. Übertragungsbandbreiten von 20 Hertz bis zu 100 Kilohertz sind bei den Spitzenmodellen der clearaudio MC-Reihe völlig normal.

Jeder Moving-Coil-Tonabnehmer aus dem Hause clearaudio ist ein eindrucksvolles Schaustück höchster Ingenieurskunst und ein Meilenstein der High-End-Geschichte. Ein Unikat mit Mikro-Goldspulen, handgefertigt am Standort Deutschland, in der Wissenschafts-Metropole Erlangen.

Goldfinger Statement – Ultimativer Traum

Dieser Tonabnehmer verdient es, nur die besten Aufnahmen aller Zeiten vorgesetzt zu bekommen. Um den Moving Coil (MC) Goldfinger Statement mit standesgemäßem Musikmaterial „füttern“ zu können, wurde bei clearaudio eigens eine Musikproduktions-Abteilung gegründet, die sich auf audiophile Aufnahmen aller Genres spezialisiert hat. Im Goldfinger Statement wurden zum ersten Mal zwölf absolut symmetrische, in ihren Werten identische Magnete so angeordnet, dass dieses System einen Dynamikumfang von 100 Dezibel erreicht. Für das Ingenieursteam von clearaudio die Erfüllung eines audiophilen Traumes, der lange unerreichbar schien. Der Goldfinger Statement ist der erste Tonabnehmer mit integrierter HF-Abschirmung.

Die hohe Klangqualität dieses Weltklasse-Tonabnehmers ist nicht zuletzt das Ergebnis akribischer Detailverbesserungen und der Feinabstimmung sämtlicher Werte. Den Durchbruch brachten der Einsatz eines um 30 Prozent dünneren 24-Karat-Golddrahtes für die Spulen, ein präzisionsgeschliffener Goldbügel für die Fixierung des Magnetblockes und ein Korpus aus 14 Karat Gold – unabdingbare Kernkomponenten für das ultimative Tonabnehmer-Meisterstück. Ein Wertgegenstand, der Generationen überdauert. Der weltberühmte Gyger S Nadel-schliff sorgt für das beste Rillen-Abtastverhalten aller Zeiten. Zusätzlich trägt der Goldfinger Statement einen lupenreinen Diamanten an seiner Stirnseite.

Peter Suchy nennt dieses Tonabnehmer-Wunder: „Unser Opus Magnum als Reminiszenz an die absolut fehlerfreie audiophile Wiedergabe der besten LP-Musikproduktionen der Welt“.



Abbildungen stark vergrößert

Titanium V2 – Ein Juwel für Augen und Ohren

Dieser Ausnahme-Tonabnehmer stellt ein Kunstwerk für die Ewigkeit dar: 95 Dezibel Klangdynamik werden wohl auch für künftige Generationen von Schallplattenhörern jenes Optimum sein, an dem andere sich zu messen haben. Der Titanium V2 verkörpert über seine technische Perfektion hinaus die vielleicht aufregendste Materialkombination der audiophilen Entwicklungsgeschichte. Absolute Resonanzunterdrückung geht mit der Zwölf-Finger-Plattform-Bauweise einher, die seit langem ein Maßstab für ebenso ästhetisches wie funktionales Design ist.

Dank Bor-Nadelträger, Gyger S Nadelschliff sowie 24-Karat-Goldspulen werden in Verbindung mit dem nur acht Gramm leichten Titankörper dieses Tonabnehmer-Edelsteins höchste Linearität und Transparenz in der analogen Wiedergabe erreicht. So werden audiophile Träume hörbar.



da Vinci V2 – Innovativer Klassiker

Klassisches Design für zeitgemäße Technik, die den aktuellen Stand des Machbaren repräsentiert: Der Aluminiumkörper des da Vinci V2 mit seinem extraharten, 30 Mikron starken Keramiküberzug zeichnet sich durch besonders effiziente Resonanzableitung aus. Sein Innenleben ist so einzigartig, dass es patentiert wurde: Acht Magnete mit höchstmöglicher Feldliniendichte garantieren die fehlerfreie Wiedergabe audiophiler Musikaufnahmen. Die 24-Karat-Goldspulen des da Vinci V2 sind streng drehpunktsymmetrisch angeordnet. Dieser Tonabnehmer ist ein exzellentes Beispiel für in akribischer Handarbeit umgesetzte Forschungsergebnisse, die an einem deutschen Wissenschaftsstandort erarbeitet wurden.

Mit nur sieben Gramm Gesamtgewicht, Gyger S Nadelschliff, einem so leichten wie steifen Bor-Nadelträger und 90 Dezibel Klangdynamik verfügt der da Vinci V2 über alle Voraussetzungen, um völlig neue Horizonte der Klangdynamik und tonalen Homogenität zu eröffnen.



Laufwerke
Tonarme
Tonabnehmer
Elektronik
Vinylreinigung
Zubehör
Unternehmen
Daten

Stradivari V2 – Mit Präzision zum Gipfel

Ein Name, der verpflichtet. Maximale Akribie bei der Konstruktion in Verbindung mit dem unumstößlichen Ziel, das Beste immer wieder neu zu definieren und die Messlatte noch höher zu legen, führen zu einem Meisterstück handwerklichen Könnens. Beeindruckende 80 Dezibel Klangdynamik lassen sich nur durch den Einsatz der patentierten V2-Technologie und die Verwendung höchstwertiger High-End-Materialien erreichen.

Der sieben Gramm leichte Präzisions-Tonabnehmer erfordert neben hingebungsvoller Handarbeit im Mikrobereich vor allem Wissen um das Wesen der Perfektion in Entwicklung und Materialauswahl. Wichtige Zutaten sind über Monate gelagertes Ebenholz, eine exakt geschliffene zwölffingerige Plattform und Spulen aus 24 Karat Gold. Der Lohn der Mühe: ein überwältigendes Hörerlebnis von schier unglaublicher Transparenz und Tiefe.



Concerto V2 – Mit Höchstleistung zur Meisterschaft

Bis zu 70 Dezibel Klangdynamik und ein Gesamtgewicht von nur sieben Gramm qualifizieren die neueste Generation des Concerto V2 für die Spitzenliga der Magnetspulen-Tonabnehmer. Schon seine Formgebung verrät dieses Hochleistungs-System als unverkennbares Mitglied der clearaudio Masterklasse. Innerhalb eines satinierten Holzkörpers wird der vorhandene Raum optimal genutzt: für 24-Karat-Goldspulen und einen patentierten Magnetkreis, wie man sie nur in der V2-Liga findet. Auf dem Weg zur Meisterschaft sind der Bor-Nadelträger und der Abtastdiamant mit HD Diamant-Schliff wichtige Zutaten, mit deren Hilfe sich die Klang-Meisterschale tagtäglich aufs neue holen lässt – überschwängliche Hör-Euphorie inbegriffen.



Abbildungen stark vergrößert

Talisman V2 Gold – Einfach, unaufdringlich, gut

Durch seine patentierte, völlig drehpunktsymmetrische Spulen-anordnung mit acht Magneten und Golddrahtspulen erreicht der neue Talisman V2 Gold Dynamik-Bestwerte und definiert damit das Klangpotenzial seiner Baureihe neu. Die Bezeichnung V2 steht dabei auch für die beispiellos präzise Performance des hier verwendeten HD Diamant-Abtastdiamanten, der so unangestrengt wie akribisch feinste Klangdetails aus der Plattenrinne zaubert. Das Gewicht von nur 10,8 Gramm und der schon legendäre clearaudio Bor-Nadelträger sind Indizien für die fundierte Ingenieursleistung hinter dem ebenso einfachen wie innovativen Design. Das handpolierte Ebenholz-Gehäuse beeindruckt nicht nur durch sein dezent elegantes Design, sondern trägt mit höchster Resonanzarmut zum klaren, mitreißenden Klangbild dieses Tonabnehmers bei.



Laufwerke
Tonarme
Tonabnehmer
Elektronik
Vinylreinigung
Zubehör
Unternehmen
Daten

essence mc – Essenz der Musik

Nimm das Beste, mach es besser – manchmal ist clearaudios Firmenphilosophie schon eine Herausforderung. Denn was soll man an einem Preis-Leistungs-Champion wie dem concept mc noch besser machen?

Um dessen maximal möglicher Performance, seiner Essenz noch näher zu kommen, verschärfte clearaudio noch einmal die Auswahl aller Bauteile: Die ohnehin schon strenge Selektion wurde fast schon übertrieben. Bor-Nadelträger, Micro-Line-Nadelschliff und natürlich der Generator mit seinen hauchfeinen Spulen und dem patentierten Magnetkreis kommen erneut auf den Prüfstand, bevor sie zu Bestandteilen des essence mc werden. Ein Allrounder für alle, die das Besondere wollen.



concept mc – Reduktion auf das Maximum

Dieser Tonabnehmer verbindet hochwertige Moving-Coil-Technologie mit minimalistischem Design. Audiophile Entdecker erfahren mit dem concept mc, was Magnetkreis-Optimierung in der Praxis bewirken kann: Dieser Tonabnehmer entlockt Schallplatten quellwasserklare Klänge und stellt nicht weniger als eine Revolution in seiner Klasse dar. Ausgestattet mit einem Bor-Nadelträger, kann der concept mc mit Kanalabweichung unter 0,5 Dezibel, 11 Ohm Systemimpedanz und Micro-Line-Abtastdiamanten punkten – absolute Novitäten in seiner Preisklasse. Das macht diesen hochklassigen Abtaster fast schon zum Schnäppchen für preisbewusste High-End-Fans.



Abbildungen stark vergrößert



MM Tonabnehmer

Die MM-Technologie V2 setzt auf Ebenholz als resonanzarme Gehäuse-Grundlage; weitere Zutaten des Erfolgs-Rezeptes sind eine möglichst effiziente Reduzierung der bewegten Masse, eine optimierte HD-Schlifftechnik für die Abtastnadeln und eine hochwirksame Dämpfung der Abnehmer – Ingenieurskunst im Dienste des besten Klangs.

Die Moving-Magnet-Tonabnehmer werden in vier Ebenen mehrfach vermessen, analysiert und handselektiert. Auf diese Weise erreicht clearaudio eine perfekte Homogenität der Stereokanäle und minimale Phasen- beziehungsweise Transientenverzerrungen. So entsteht bei linearem Frequenzverlauf und hoher Ausgangsspannung ein audiophiles Klangbild der Superlative – räumlich, detailreich, vielfarbig und

gleichzeitig homogen und profund; mit Bässen, die nicht wummern und Höhen, denen jede Schärfe fremd ist. Die Modelle der clearaudio MM V2-Serie überzeugen klanglich an allen gängigen Tonarmen.

Bis auf den concept V2, der aus Aluminium gefertigt wird, besteht der Körper aller Tonabnehmer dieser Reihe aus handpoliertem Ebenholz. Dadurch werden auch beim Gewicht, das durchschnittlich bei 8,4 g liegt, rekordverdächtige Werte erreicht.

Das versteht man bei clearaudio unter wirksamer Reduktion der bewegten Masse.



Charisma V2



Maestro V2

Laufwerke
Tonarme
Tonabnehmer
Elektronik
Vinylreinigung
Zubehör
Unternehmen
Daten



Virtuoso V2



Artist V2



Performer V2



concept V2







Elektronik



Als Spezialist für analoge Musikwiedergabe gehört es zu unserer Verantwortung, die technologische Entwicklung stetig voranzutreiben, immer bessere Standards zu schaffen und damit audiophilen Musikgenuss auf höchstmöglichem Niveau zu etablieren. Perfektion in der Fertigung und aufwendigste Messungen klingen im Ergebnis wieder: So erleben Musikenthusiasten absolut reinste Qualität, die jedes sensible Ohr begeistert.

Dafür muss jedes Detail stimmen: Deshalb bestehen unsere Phonoverstärker ohne Ausnahme aus gepaarten Bauteilen

höchster Materialgüte. Elektrische Spannung und Stromversorgung nehmen bei clearaudio nicht den geringsten Einfluss auf die Klangstruktur. Daher finden Sie bei unseren Phonostufen die Netzteile grundsätzlich ausgelagert. Werden Sie Zeuge der dezidierten Kanaltrennung und optimierten Kanalgleichheit unserer Schaltungen. Clearaudio Verstärker werden mit hauseigenen, nicht-magnetischen MPC Cinch Buchsen ausgestattet. Denn Qualität und kompromisslos natürliche Musikwiedergabe folgen nur einer Regel: Wer nach Superlativen strebt, muss bereit sein, eigene Wege zu beschreiten.



statement phono – Spitzenklasse für Spitzenansprüche

Der statement phono ist ganz oben daheim – dort, wo die Luft dünn wird, aber die Klangqualität ihre maximale Dichte erreicht. Vom tiefsten Bass bis zu den höchsten Höhen, von der zusätzlichen Bassoktave eines Imperial-Flügels bis zur Piccoloflöte einer Kirchenorgel und weit darüber hinaus stellt der statement phono Klänge so dar, wie sie „in natura“ wirken. Dieser Phono-Vorverstärker nimmt nichts weg und dichtet nichts hinzu, er ist dem Ideal der reinen Musikreproduktion verpflichtet. Silberglimmer-Kondensatoren sorgen dafür, dass die Signale verlustfrei transportiert werden. Nur die rauschärmsten Widerstände und die am sorgsamsten selektierten Kondensatoren sind würdig, den Platz auf den Platinen dieses 34 Kilo schweren Phonoverstärker-

Monuments einzunehmen. Dieser Vorverstärker kennt keine Kompromisse. Dafür erlaubt er mittels zweier Phonoeingänge und zwei weiterer Analogeingänge den Anschluss und die Lautstärkeregelung aller wichtigen Tonquellen.

Für die Stromversorgung wird ein externes Akku-Netzteil eingesetzt, wodurch Störungen aus dem Stromnetz endgültig der Vergangenheit angehören. Der statement phono verkörpert die ultimative Wahrheit des Hörens und wendet sich mit seinen umschaltbaren Eingangswiderständen und frei regulierbaren Entzerrungskurven an wissende Analogfans, die aus ihren Schallplatten das Optimum an Klang herauskitzeln wollen. Dieses Klanglabor im Kleinformat ist in der analogen Welt einzigartig.

statement phono



statement phono, Rückseite

Laufwerke
Tonarme
Tonabnehmer
Elektronik
Vinylreinigung
Zubehör
Unternehmen
Daten



Bedienelemente statement phono



Fernbedienung statement phono

absolute phono – Volle Kraft aus der Quelle

Eine kleine Platine im Tonabnehmer wird durch die clearaudio Entwickler zur größten Revolution in der Geschichte der Moving Coil-Technologie (MC). Mit dieser Innovation bei der absolute phono gelingt es weltweit erstmalig, das Musiksingnal direkt am Tonabnehmer zu verstärken. Mit grandiosen Ergebnissen: Im gesamten Audiobereich erlebt der Hörer ein um zehn Dezibel verbessertes Rauschverhältnis. Und auch die speziell für absolute phono konzipierte Hauptverstärkerstufe profitiert von diesem technischen Fortschritt. Vor allem durch das Prinzip Purismus. Ihre zwei Paar Ausgänge nutzen getrennte Hochpegel-Ausgangstreiber. So funktionieren der symmetrische XLR-Ausgang sowie der unsymmetrische MPC Cinch Ausgang vollkommen autark, ohne sich gegenseitig zu beeinflussen. Von clearaudio entwickelte und gefertigte Silberglimmer-Kondensatoren dienen durch ihre Position und nicht-magnetischen Eigenschaften der optimalen Klangqualität. Im Gegenzug wurde auf Relais und Koppelkondensatoren verzichtet. So bleibt der Klang auf dem gesamten Signalweg in seiner ursprünglichen Brillanz erhalten.

Augenfälliger Minimalismus bestimmt auch das Bedienelement. Ein einziger Multifunktionskaster genügt zur Ein-Aus-Steuerung sowie Stummschaltung. Die Information über den jeweiligen Betriebszustand erfolgt mittels Blinksignal. Als ebenso genial erweist sich die Stromversorgung. Das ausgelagerte Netzteil minimiert Störungen durch Netzeinstreuung. Zudem wurden die Stromversorgungseinheiten für Eingangsverstärker, RIAA-Entzerrer und Ausgangspufferstufen voneinander getrennt angelegt. Rückspeiseresistent konzipiert und damit vor Spannungen und Strömen nachgeschalteter Röhrenstufen geschützt, verrichten die Ausgangspufferstufen ihre präzise Arbeit vollkommen ungestört. Bei aller Zurückhaltung in Design und Verbrauch zeigt sich die absolute phono extrem vielfältig in ihrem Einsatzbereich. Neben sämtlichen clearaudio Baureihen ist sie auch mit vielen anderen Moving Coil-Systemen kompatibel. Sie wird inklusive clearaudio Tonarm ab Werk geliefert.

absolute phono, black



absolute phono, Rückseite



Laufwerke
Tonarme
Tonabnehmer
Elektronik
Vinylreinigung
Zubehör
Unternehmen
Daten



absolute phono Headshell mit
Tonabnehmer Goldfinger Statement
(Tonabnehmer nicht im Lieferumfang
enthalten)



absolute phono,
silver/wood

absolute phono inside – DNA einer Revolution

Die absolute phono inside basiert auf der absolute phono und beinhaltet dessen innovatives Schaltungsdesign. Bei der absolute phono inside konnte die symmetrische Verstärkerschaltung der absolute phono Mikroplatine direkt auf der RIAA-Hauptplatine integriert werden. Dies ermöglicht einen universellen Einsatz – ohne Einbau der Platine in den Tonarm, jedoch mit einer verlustfreien Ankopplung an den Eingangsverstärker. So kann nahezu jeder gängige Tonarm am symmetrischen XLR oder unsymmetrischen MPC Cinch-Eingang angeschlossen werden. Durch die automatisch optimale Eingangsanpassung kann jeder handelsübliche Moving Coil-Tonabnehmer verwendet werden. Zweistufige Hochfrequenzverstärker in absolut symmetrischem Aufbau sorgen dabei für revolutionäre Leistungsmerkmale in Klangbild und Dynamik von Moving Coil-Tonabnehmern. Der gesamte Aufbau der absolute phono inside ist darauf ausgelegt, das lupenreine Eingangssignal bis zum Ausgang, so weit wie technisch möglich, störungsfrei weiterzugeben. Erkennbar wird die Ingenieurleistung an der extrem linearen Übertragungskennlinie, die

sich in einem extrem großen, hörbar verzerrungsfreien Übertragungsbereich auswirkt. Um das audiophile Hörerlebnis zu komplettieren, gilt die maximal erreichbare Kanaltrennung bei clearaudio als Nonplusultra. So zeichnen sich die vollsymmetrisch aufgebauten Entzerrer-Stufen nach RIAA-Standard durch höchste Genauigkeit aus. Sie garantieren audiophile Höchstleistung – genauso wie die vollsymmetrischen Ausgangsstufen, die als Pufferstufen mit definierter Ausgangsimpedanz ausgelegt wurden. Die absolute phono inside darf sich deshalb als absolutes Meisterwerk bezeichnen. Alle ihre Details wurden elektrisch absolut sinnvoll konzipiert, vielfach erprobt und optimal umgesetzt. Dazu gehört auch das konsequente Weglassen von Relais und Koppelkondensatoren, die im Signalweg unnötige Störungen verursachen würden. Durch die komplett dezentrale Stromversorgung greift das Herzstück der Signalverstärkung auf absolut „sauberen“ Strom zu. Bedient wird sie mit nur einem Taster, der per Blinksignal über den jeweiligen Betriebs- und Mute-Status informiert.

absolute phono inside,
silver/wood



absolute phono inside, Rückseite



Laufwerke
Tonarmer
Tonabnehmer
Elektronik
Vinylreinigung
Zubehör
Unternehmen
Daten



Detail absolute phono inside



absolute phono inside
Multifunktionsbedienung



absolute phono inside, Rückseite



absolute phono inside, black

balance +

Mit seinen Leistungsdaten kann der balance + in jedem Tonstudio bestehen: maximale Kanalaussteuerbarkeit, die Genauigkeit der RIAA-Entzerrung unter 0,1 Dezibel, die Bauteile direkt auf der Platine in maßgefertigte Aluminium-Blöcke eingepasst, um elektrische wie mechanische Einflüsse zuverlässig fernzuhalten und so Störungen auf das absolute Minimum zu begrenzen. Ein Präzisionswerkzeug für Toningenieure, das auch im Umfeld einer highendigen Wiedergabekette zuhause eine sehr

gute Figur macht. Der elegant designte balance + verfügt über ein ausgelagertes Netzteil und einen Kopfhörerausgang in der Gerätefront. Der Phonovorverstärker gibt auch im Akkubetrieb das gesamte Spektrum audiophiler Aufnahmen unverfälscht wieder und kann zudem direkt als regelbarer Vorverstärker benutzt werden – von allen, die an ihre Ohren sowieso nur Wasser und Musik von der Schallplatte lassen.

balance +



balance +, Rückseite

basic +

Laufwerke
Tonarme
Tonabnehmer
Elektronik
Vinylreinigung
Zubehör
Unternehmen
Daten

Um das Beste so einfach wie möglich zu halten, müssen Audio-Entwickler ihre genialsten Ideen in die Wirklichkeit umsetzen. Hinter dem vielfachen Testsieger basic +, der selbst deutlich teurere Konkurrenzprodukte streckenweise deklassiert, stecken 30 Jahre Erfahrung, Forschungsarbeit – und das Wissen um die Wirksamkeit unkonventioneller Detaillösungen. So ist der basic + mittels optional erhältlichem accu power supply + Netzteil sogar im besonders störungsarmen Batteriebetrieb

einsetzbar, in dem keine vagabundierenden Netzstörfrequenzen das reine Musikvergnügen vergällen können. Bei einem Kilohertz erreicht der basic + bis zu 60 Dezibel Verstärkung und stellt sich dabei absolut fehlerfrei selbsttätig auf die jeweilige Systemimpedanz ein. Mit einer Entzerrungs-Genauigkeit von deutlich unter 0,2 Dezibel liefert dieser 2,6 Kilogramm leichte Phono-Vorverstärker den Klanggenuss eines guten Konzertsaals.



basic +, Rückseite

smart phono V2 / smart phono headphone V2

Ein minimalistisches Aluminiumgehäuse enthält einen der klangstärksten Phono-Vorverstärker des Weltmarkts: Bis zu 54 Dezibel Verstärkung bei einem Kilohertz und ein extrem linearer Frequenzgang sind Superlative, wie sie die Einsteigerklasse noch nicht gesehen hat. Für MM und MC stehen zwei separate Schaltungsdesigns in SMD Technologie parat, die per

Schiebeschalter an der Geräteunterseite ausgewählt werden. Ein 620 Gramm leichter Verstärkerzweig mit gigantischem Klangvolumen, das auch die Fachmagazine weltweit zu Jubelstürmen hinriss. Einsteigerklassentypisch ist hier nur der Preis. Auch mit Kopfhörerausgang erhältlich.

smart phono V2, black



smart phono headphone V2, silver



Einstellmöglichkeiten auf der Unterseite

smart phono V2 / smart phono headphone V2, Rückseite

nano phono V2 / nano phono headphone V2

Der nano phono V2 Phono-Vorverstärker lässt sich durch nichts aus der Ruhe bringen. Störeinflüsse von außen sind mit diesem feinen Stück Ingenieurskunst kein Thema mehr. Seine akribisch selektierten SMD-Bauteile werden in Erlangen von Hand zusammengesetzt und mehrfach geprüft. Der Lohn des Aufwandes sind bis zu 84 Dezibel Rauschabstand. Die Eingangsimpedanz kann vom Hörer reguliert werden. So gibt

es keine Klangeinbußen bei der Verwendung unterschiedlicher Moving-Magnet- und Moving-Coil-Tonabnehmer, die ihr Klangvolumen unlimited ausspielen können. Der nano phono headphone V2 verfügt in seinem massiven Aluminiumgehäuse zusätzlich über einen leistungsfähigen Kopfhörerausgang für ungestörtes Hörvergnügen auf höchstem Niveau.

nano phono V2, black



nano phono headphone V2, silver



Einstellmöglichkeiten auf der Unterseite

nano phono V2 / nano phono headphone V2, Rückseite

accudrive V2

Ein außerordentlicher Leistungsträger: Bei weniger als +/- 2mV Restwelligkeit versorgt der accudrive V2 Ihre clearaudio Geräte mit hochkonstanten 24V Gleichspannung. Er bewahrt ihre sensible Abspieltechnik vor Kurzschlüssen und Überlast. Seine Zuverlässigkeit beruht auf vielen herausragenden Faktoren

wie zwei unterstützenden Blei-Gel-Akkus sowie einer integriert gesteuerten Konstant-Strom-Ladeautomatik, die ihn zum Beispiel vor Tiefentladung schützt und seinen Akkublöcken maximale Lebensdauer garantiert.

Kontrolle ist besser als Vertrauen. Deshalb überwacht der accudrive V2 Ströme am Ein- und Ausgang ebenso exakt und permanent wie er seine Restlaufzeit berechnet und anzeigt.

Laufwerke
Tonarme
Tonabnehmer
Elektronik
Vinylreinigung
Zubehör
Unternehmen
Daten

accudrive V2, black



accudrive V2, Rückseite



Display accudrive V2

smart synchro

Die bei clearaudio in den Laufwerken eingesetzten Synchronmotoren entfalten ihr Klangpotenzial am besten, wenn man ihnen eine stabilisierte Stromversorgung wie den Power-Generator smart synchro zur Seite stellt. Dieser verlässliche Stromlieferant bringt sowohl bei 230 als auch bei 115 Volt Spitzenleistung

gen und verfügt über zwei getrennt regulierbare Frequenzen zwischen 47 und 89 Hertz. Dadurch werden die Motoren vor Störungen durch Spannungsschwankungen und Stromsignalverzerrungen bis zu 3 Watt Ausgangsleistung geschützt.

smart synchro



smart synchro, Rückseite

Vinylreinigung

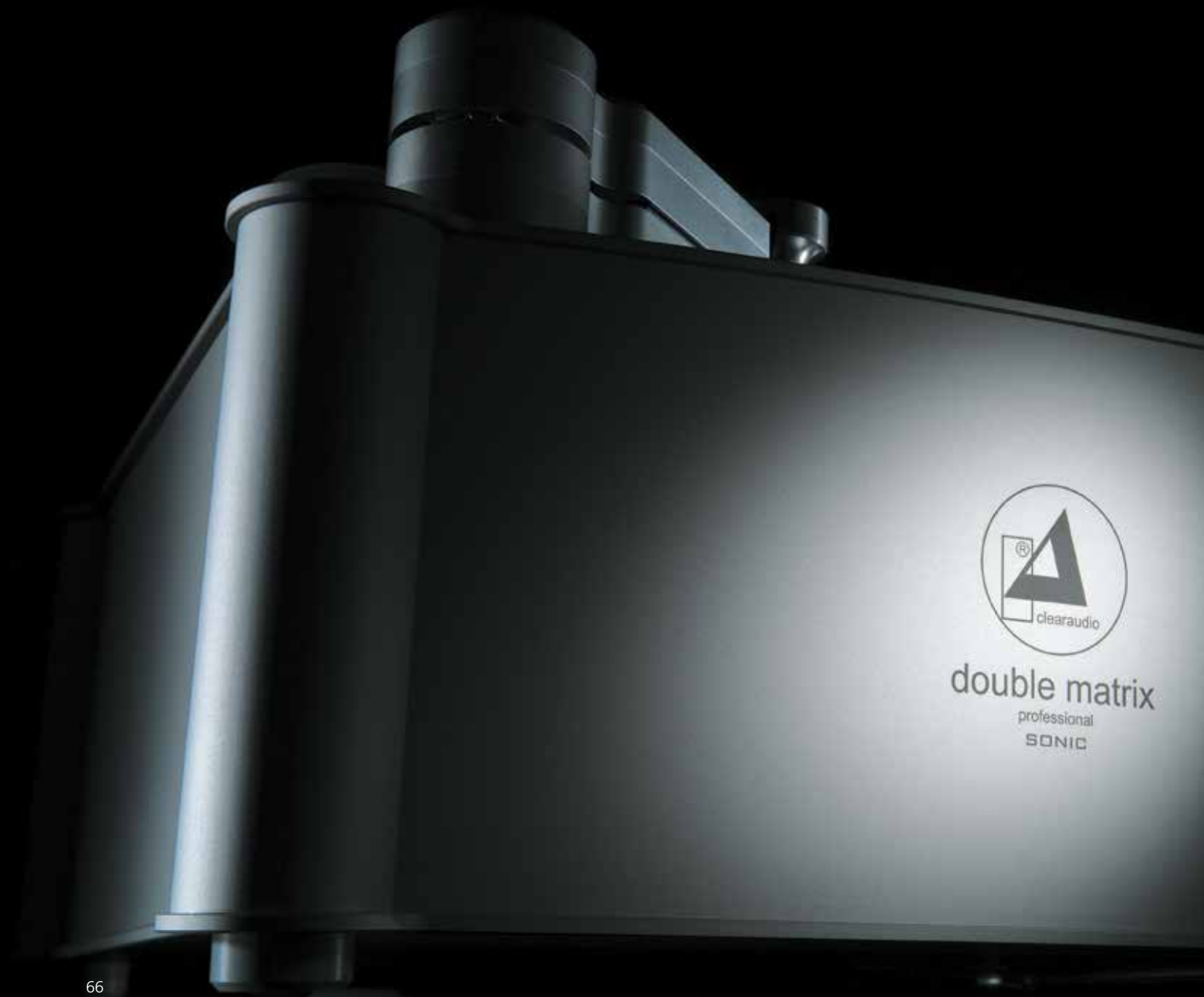

Schallplatten sind wertvolle Dokumente und wichtige kulturelle Zeitzeugen. Sie verdienen daher eine angemessene, nachhaltige Pflege, damit ihre bis heute von keinem digitalen Tonträger erreichte Klangqualität möglichst lange erhalten bleibt. Die LPs der hauseigenen clearaudio Produktionen werden aus 180-Gramm-„Virgin Vinyl“ gepresst, um eine lange Wiedergabequalität während des Musikvergnügens zu garantieren. Für High-End ist der Einsatz einer Plattenwaschmaschine Pflicht, denn er gewährleistet knisterfreie Klangqualität und sorgt obendrein für ein langes Leben der Schallplatten.



double matrix professional SONIC – Tiefenreinigung mit „Sonic Option“

Die Reinigung von Vinylschallplatten zählt zu den wichtigsten Disziplinen bei der Pflege einer Plattensammlung. Clearaudio forscht und entwickelt seit vielen Jahren an optimalen Verfahren und Geräten dafür. Die double matrix professional SONIC stellt die bislang höchste Stufe dieser Evolution dar.

Sie lässt dem Anwender die Wahl zwischen Einzelsteuerung der einzelnen Plattenreinigungsschritte und mehreren Reinigungsprogrammen mit nur einem Knopfdruck.

Besonders effizient wirkt sich die von clearaudio entwickelte

„Sonic Option“ aus. Sie reinigt das Vinyl besonders schonend und tiefenintensiv durch Vibration.

Dennoch „wäscht“ und konserviert die neue double matrix professional SONIC audiophile Kostbarkeiten nahezu geräuschfrei. Und obwohl sie klar als Profi-Gerät klassifiziert wird, lässt sie sich spielend leicht bedienen und warten. So erfolgt der Austausch der Mikrosamtstreifen in nur wenigen einfachen Schritten. Die Füllstandsanzeige informiert jederzeit über die verbleibende Reinigungsflüssigkeit.



Laufwerke
Tonarmer
Tonabnehmer
Elektronik
Vinylreinigung
Zubehör
Unternehmen
Daten



Einheit zur doppelseitigen Reinigung, geöffnet

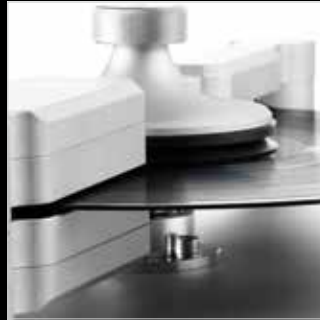

Einheit zur doppelseitigen Reinigung, während Reinigungsvorgang



Flüssigkeitskontrolle



Ableitung der elektrostatischen Aufladung



Komfortable Bedienelemente



Multifunktions-Taster mit blauer LED-Beleuchtung

smart matrix SILENT – Intuitiv, flexibel – einfach smart

Saubere Platten klingen besser. Deshalb empfehlen Fachleute, auch fabrikneue LPs von eventuellen Press-Rückständen zu reinigen, von den berühmten Schnäppchen auf dem Flohmarkt ganz zu schweigen. Clearaudio baut seit Jahrzehnten Plattenwaschmaschinen, denen eingehende Tests exzellente Reinigung und Langzeit-Tauglichkeit bescheinigten. Die neue smart matrix SILENT bestätigt dabei clearaudios Ruf als „LP-Flüsterer“, denn sie läuft extrem leise. Das ist angesichts der 600 Watt starken, in zwei Stufen schaltbaren Absaugturbine

um so bemerkenswerter. Denn so kann man die intuitiv bedienbare, elegant designte Maschine auch intensiv nutzen, um von ihrer schnellen und tiefen Reinigung – selbstverständlich im Rechts/Links-Lauf – höchstmöglich zu profitieren. Im Sinne des vollendeten Schallplatten-Genusses. Das entsprechende Zubehör: die hocheffektive Reinigungsflüssigkeit Pure Groove und die rillenschonenden Filzstreifen für den kombinierten Reinigungs-Absaugarm aus Aluminium hält clearaudio natürlich auch jederzeit vor.



Zubehör für die Vinylreinigung

Laufwerke
Tonarme
Tonabnehmer
Elektronik
Vinylreinigung
Zubehör
Unternehmen
Daten



Pure Groove, hochwirksame und schonende Plattenreinigungsflüssigkeit in verschiedenen Größen für Vinyl und Shellac erhältlich.



Antistatische Reinigungsbürste Pure Groove (Mikrofaser - Ersatzstreifen erhältlich)

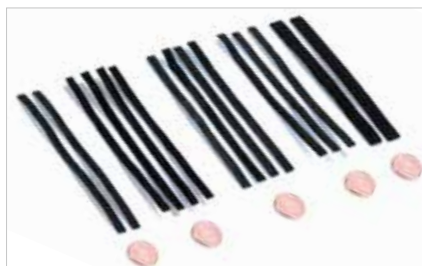

Mikrofaser - Ersatzstreifen-Sets (für alle clearaudio Plattenwaschmaschinen erhältlich)



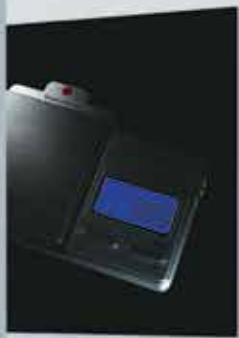

Zubehör

Alleine der Hörer bestimmt die Details!

Wir maßen uns nicht an, zu wissen, was der Hörer wünscht – und genau deswegen bieten wir es ihm. Clearaudio eröffnet aus Tradition eine Vielzahl von Optionen, die jegliche Fein-Justierung ermöglichen. Denn erst das Ausschöpfen individueller Möglichkeiten bedeutet für uns Vollendung. Perfekt ist es dann, wenn es für den Hörer perfekt ist.

Bei der Findung der Ultima Ratio der Musikwiedergabe zählt jedes Detail. Deshalb stimmen wir alle Komponenten so ab,

als wären sie alleine bereits die Ultima Ratio. Clearaudio komplettiert und ergänzt das Hörvergnügen des audiophilen Publikums. Von der Wasserwaage bis zur Schallplattenklemme haben wir deshalb jedes Detail nach bestem Wissen ausgearbeitet: Nur so können wir das Beste noch besser machen. Jeder Stecker, jedes Kabel, ja selbst das Waschen der Schallplatten bedeutet für uns Lust, Herausforderung und Erfüllung. Der Hörer nennt das am Ende einfach Qualität, wir: individuelle Entfaltungsfreiheit.



Kabel

Nur wer mit äußerster Akribie an Musikwiedergabe arbeitet, kennt auch den Einfluss von Strom- und Signalkabeln auf deren Qualität. Unsere Ingenieure forschen seit den Anfängen von clearaudio nach immer besseren Verbindungen von Musikwiedergabekomponenten und der perfekten Stromzufuhr. Das Ergebnis präsentiert sich in einer vielfältigen Auswahl von Allround-Verbindungen bis zu Spezial-Elementen für definierte Signaltypen. Clearaudio hat für jedes Einsatzgebiet das optimale Kabel, von Phono-Signalen mit kleiner Amplitude bis hin zur wichtigen Stromversorgung.

Direct Silver Wire – Der Spitzen-Standard für Tonarmkabel

Auf dem Weg zur absoluten Perfektion gilt es, jede Möglichkeit zur Optimierung als lösbare Herausforderung zu betrachten. Die clearaudio Entwickler haben deshalb klar analysiert, welche Faktoren das perfekte Tonarmkabel prägen: Absolute Flexibilität, um jede Bewegung des Tonarms bruch- und störungsfrei zu erlauben. Leitung und Isolation erfüllen allerhöchste Qualitätsstandards. Das Kabel muss auf seine gesamte Länge gegen jede Form von Schallwellen unempfindlich also mikrofonieresistent sein; durch ideale Abschirmung wird jegliche Beeinträchtigung des Energietransports vermieden.

Nur ein Resultat verdient den Titel Status quo der Tonarmkabel: das clearaudio Direct Silver Wire. Wie sein Name bereits verrät, besteht es im Kern aus vier Reinsilberleitungen – jeweils mit einzeln polierter Oberfläche und Teflonisolation. Was der begeisterte Anwender nicht sieht: Diese Silberleiter haben den kleinsten technisch möglichen Durchmesser überhaupt – ein Präzisions-Superlativ made by clearaudio. Während alle vergleichbaren Tonarmkabel einen mindestens doppelt so großen Querschnitt aufweisen präsentiert sich das Direct Silver Wire als äußerst flexibel. Der Tonarm lässt sich vollkommen widerstandsfrei bewegen.

Gleichzeitig bietet Silber die perfekten Leitereigenschaften für das Musiksignal. Isoliert durch eine doppelte, extrem straff sitzende und damit hochwirkungsvolle Teflonhülle wird es so verlustfrei wie möglich weitergegeben.

Dazu trägt auch der Außenschirm aus geflochtenem Kupfer bei. Er sitzt in optimaler Distanz zu den Signalleitern. In letzter Instanz wurde der Wellenwiderstand des Direct Silver Wire an die clearaudio Moving Coil-Tonabnehmer angepasst, um exzellente Signaleigenschaften zu erzielen. Diese wirken sich

Wir verwenden dafür ausschließlich sauerstofffreies, hochreines Kupfer und für unsere Silverline feinstes Silber.

Alle eingesetzten Grundmaterialien definieren ein extrem neutrales Klangbild. Unser Know-how garantiert Ihnen vielfach erprobte Isolationen bei Signalleitern, 100 Prozent Phasenkonstanz sowie identische Laufzeit.

So erleben Sie das vollendete Klangbild: absolut verzerrungsfrei, laufzeitgenau und frequenzlinear.

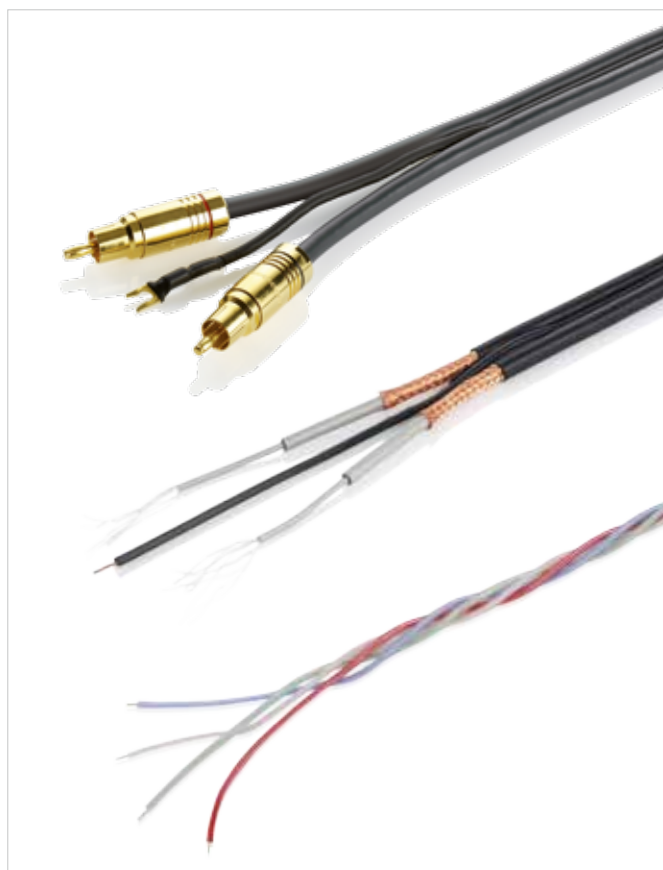

durch die Optimierung auch bei allen anderen Moving Coil-Systemen mit vergleichbaren Ohm-Werten in derselben Form aus.

So bildet das Direct Silver Wire das optimale Fundament für makellose Signalweitergabe vom Tonabnehmer bis hin zum Phonoverstärker. Eine Referenz aller derzeit möglichen Kabeleigenschaften.

Laufwerke
Tonarme
Tonabnehmer
Elektronik
Vinylreinigung
Zubehör
Unternehmen
Daten

Sixstream Plus

Im Gegensatz zu Sixstream bei dem jeweils 4 Innenleiter verdreht werden, sind bei Sixstream Plus diese paarweise zu je 2 Innenleitern verdreht. Eine noch höhere Kanaltrennung ist die Folge.



Smart Wire

Selbst für Sie als Einsteiger bieten wir den symmetrischen Kabelaufbau aus der Studioteknik. Außendurchmesser von nur sechs Millimetern macht das Verarbeiten auch für Laien zum Kinderspiel.



Clearline

Die Lösung für Ihre vielfältigsten Ansprüche. Clearline ist als Kabel für jeden Lautsprecher geeignet. Neun Innenleiter, die sternförmig für den jeweils positiven und negativen Leiter verflochten werden, zeichnen diesen Allrounder aus.



Stecker

MPC Cinch Stecker

Das Multitalent besteht aus dem wertigen nichtmagnetischen und vergoldeten Werkstoff Beryllium-Kupfer. Der federnde Aufbau von Mittelstift und äußerem Massekontakt gewährleistet minimale Übergangswiderstände in jeder Cinch-Buchse.



MPC Cinch Buchsen

Eine Beryllium-Kupfer-Legierung bildet das Grundmaterial. Das Vergolden ist ein von clearaudio speziell entwickeltes Verfahren, bei dem auf die übliche magnetische Nickelschicht verzichtet werden kann.



Laufwerke
Tonarme
Tonabnehmer
Elektronik
Vinylreinigung
Zubehör
Unternehmen
Daten

5-Pol Tonarmkabel-Stecker

Dieses vergoldete Edelstück besticht durch exzellente Verarbeitungsqualität, geringste Übergangswiderstände, federnde Kontaktelemente sowie seine nicht-magnetische, lineare Bauform.



Goldbuchsen

Schwache Phono-Signale wie beim Tonabnehmer verlangen starke Verbindungen. Wie zum Beispiel unsere Goldbuchsen. Mit ihrem federnden Steckerprinzip schließen sie die unterschiedlichsten Durchmesser der Anschluss-Pins perfekt ein.

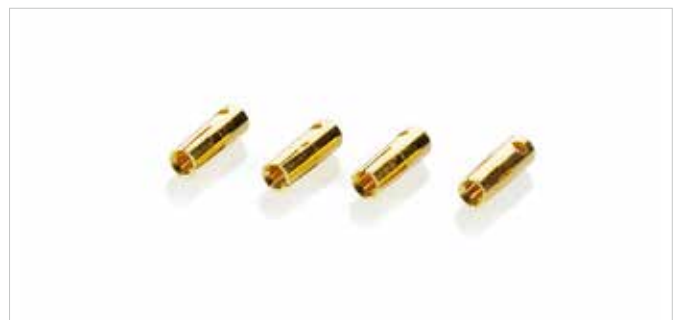

Innovation Series Stand

Clearaudio bedeutet exzellentes Hören – und Sehen. Deshalb designen wir unsere Racks als hochfunktionale Wohn-Accessoires für Ästheten: edel und zeitlos in der Optik, durchdacht bis hin ins kleinste Detail. Dafür stehen bereits die verwendeten Materialien wie massives Aluminium und Panzerholz.

Jede Plattform wird zusätzlich mit Aluminium-Sternkörpern verstärkt. Damit ruhen selbst Ihre schwersten Geräte wie in Abrahams Schoß.

Besonders solide Spikes entkoppeln unsere clearaudio Racks so wirkungsvoll, dass sie durch nichts aus der Ruhe zu bringen sind. Und auch Sie selbst werden Teil unserer Präzision:

Jede Tonbase kann flexibel in der Zahl ihrer Etagen sowie in der Gesamthöhe aufgebaut werden. So passen sich clearaudio Racks Ihnen und Ihren Komponenten an – und bringen dabei in jedem Fall ihre volle Leistung.



Innovation Series Stand mit
Master Innovation, black

Laufwerke
Tonarme
Tonabnehmer
Elektronik
Vinylreinigung
Zubehör
Unternehmen
Daten



Innovation Series
Stand, black



Innovation Series
Stand, silver



Detail, black



Detail, silver

Zubehör

Headshells. Schablonen. Basis-Lagerungen für den Tonarm. Reinigung und Pflege. Wir haben an alles gedacht. Aber erst der audiophile Genießer entscheidet, was er in seinen Gebrauch nehmen möchte.

Lassen Sie sich überraschen, an welche Feinheiten wir gedacht haben. Und lassen Sie sich überzeugen von deren Qualität und Perfektion. Ganz ehrlich: Unser oberstes Ziel ist es, unsere Faszination, unseren Esprit weiterzugeben und bei Ihnen in besten Händen zu wissen.



Präzise Tonabnehmerwaage Smart stylus gauge



Digitale Tonarmwaage Weight Watcher



Lupe



Professional Analogue Toolkit



LP Drill



Nadelreinigungsbürste



Diamond cleaner - Elixir of Sound

Laufwerke
Tonarme
Tonabnehmer
Elektronik
Vinylreinigung
Zubehör
Unternehmen
Daten



Headshell mit SME-Anschluss, inkl. Kabel

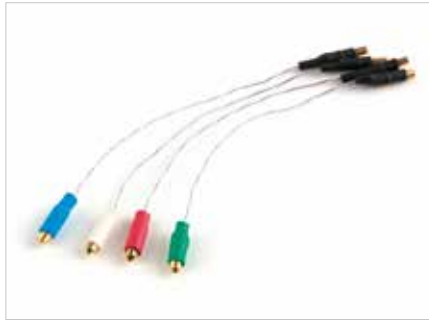

Headshell Kabel Set (auch in Kupfer verfügbar)



IEC - Einstellschablone für Drehtonarme



clearaudio Testschallplatte I



Gegengewicht Turboweight für Radialtonarme



Multi Installation Gauge (für Radialtonarme, inklusive Stroboskopscheibe und Speed Light)



clearaudio Testschallplatte II



VTA-Lifter, perfekte Höheneinstellung v. Radialtonarmen



Standard-Tonambasis für Radialtonarme (silber)



Standard-Tonambasis für Radialtonarme (silber)



VTA-Lifter



Standart-Tonarmbasis für Radialtonarme (schwarz)



Standard-Tonarmbasis für Radialtonarme (schwarz)

Zubehör



High Precision Level Gauge, Edelstahl



Präzisions - Libelle umfasst in einem V2A-Ring



Mini Level Gauge



Leather Mat



300 Hz Lichtquelle mit Stroboskop Testschallplatte



Outer Limit inklusive Locator



Dustprotector Platter



Plattentellerauflage Vinyl Harmonicer



Twister Plattenklemme, 190 g



Statement Plattenklemme, Natural Wood, 765 g



Innovation Plattenklemme, silver, 740 g



Quadro Clamp Plattenklemme, Edelstahl, 360 g



Statement Plattenklemme, Ebony, 765 g



Innovation Plattenklemme, black, 740 g



Quadro Clamp flat Plattenklemme, Edelstahl, 242 g

Laufwerke
Tonarme
Tonabnehmer
Elektronik
Vinylreinigung
Zubehör
Unternehmen
Daten



Single Adapter, präzisionsgedreht, Edelstahl



concept Plattenklemme, 215 g



Clever Clamp Plattenklemme, 20 g



Ceramic-Magnet-Lager (CMB)



Plattenreinigungsbürste mit Kohlenfasern, antistatisch



Pure Groove Plattenreinigungsbürste



Abdeckhauben aus Acryl, diverse Größen erhältlich



Clear Contact, zum Reinigen elektronischer Kontakte



Universal-Riemen aus Silikon, in verschiedenen Längen mit 1 oder 2 mm Dicke erhältlich

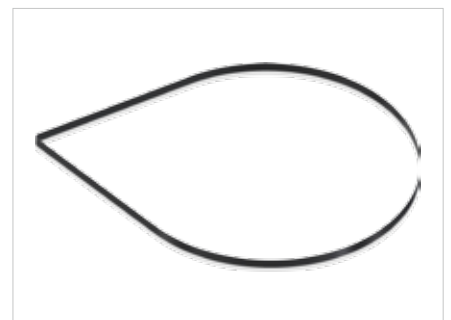

Kalibrierte Flachriemen, in verschiedenen Längen erhältlich



Professional Turntable Care Kit



Perfect Point Laufwerksfüße, silver (auch in black erhältlich)



Vinyl Travel Bag

Unternehmen

Willkommen im Kreis der Gewinner! Jedes clearaudio Produkt entstammt einer Familie mit vielen Preisträgern. Auszeichnungen der audiophilen Fachpresse und weltweit beachtete Auszeichnungen wie der Red Dot Award oder der Designpreis Deutschland zieren viele clearaudio Entwicklungen. Wir sehen diese als Anerkennung und Ansporn für unsere Forschungsarbeit in perfekte Klangwiedergabe. Diese Anerkennung bestätigt unsere Überzeugung, dass die hohe Kunst der Musik nach mechanischen Meisterwerken verlangt, die nur aus vollendeter Handwerkskunst mit Liebe zum Sujet entstehen können. Für Menschen die unsere Liebe und Überzeugung teilen erschaffen wir seit mehr als 35 Jahren in deutscher Labor- und Manufakturarbeit High-End-Lösungen, die Musikwiedergabe für Sie zum ultimativen Erlebnis werden lassen. Hörbar, fühlbar und ebenso deutlich sichtbar. Schließlich fordern wir von

uns selbst stets das Maximum – in Design, Ästhetik, Funktion, Qualität und Service. Ihre audiophile Sehnsucht ist unsere ständige Inspiration für neue, zuverlässige Komponenten, die in technischer Symbiose die klangliche Wirklichkeit so exakt wie aktuell möglich wiedergeben. So gelingt es uns, immer bessere Maßstäbe zu definieren. Existierende Produkte werden fortlaufend geprüft und bis ins Detail optimiert. Neuentwicklungen durchlaufen anspruchsvolle Prototyp-Phasen, in denen sämtliche Produkteigenschaften analysiert und perfektioniert werden. Erst wenn wir zu 100 Prozent von Qualität und Performance überzeugt sind, erhalten unsere Kunstwerke das Prädikat „audiophiler Status quo“. Dafür übernehmen wir jede Verantwortung, die sich unter anderem in außergewöhnlichen Garantieleistungen zeigt.





Unternehmen

Hochspezialisierte Mitarbeiter mit Leidenschaft, höchste Materialqualität in gekonnter Verarbeitung, kompromisslos akkurate Konstruktion und geniale Fertigungstechnik: Der Wissenschafts- und Universitätsstandort Erlangen prägt unsere Kompetenzansprüche. In unmittelbarer Nachbarschaft zu Fraunhofer und Max-Planck-Institut forschen unsere Ingenieure und Feinmechaniker an Zukunftstechnologie – für mehr akustische Lebensqualität.

Unter dem Signet clearaudio haben sich topausgebildete Perfektionisten der Idee verschrieben, audiophile Visionen mit innovativer Vorstellungskraft wahr werden zu lassen.

Dafür gehen unsere Techniker und Ingenieure jede sinnvolle Synergie ein – mit Feinmechanikern, Uhrmachern, Feingeräteelektronikern, Physikern und Industriedesignern. Optimal eingesetzte, edelste Materialien verbinden sich im Ergebnis zu beeindruckenden Formen, Bauteilen und Produkten, die unverkennbar die Handschrift von clearaudio tragen. Um diese Handschrift über Generationen zu erhalten, geben wir unser Wissen an ambitionierte junge Menschen weiter. Als führender Ausbildungsbetrieb übernehmen wir gesellschaftliche Verantwortung. Mit unserem Firmensitz im Naturschutzgebiet „Meilwald“ arbeiten wir zukunftsweisend im ökologischen Einklang.



Laufwerke
Tonarme
Tonabnehmer
Elektronik
Vinylreinigung
Zubehör
Unternehmen
Daten

Sie verdienen das beste Resultat: Tonwiedergabe der Extraklasse, lupenreine Perfektion. Um dieses Maximum in Leistung und Beständigkeit zu erzielen, investieren wir bei clearaudio viel Zeit. Analoge Musikwiedergabe ist ein handwerklich und technisch anspruchsvolles Spezialgebiet, das viel Geduld erfordert, um qualitative Reife zu erzielen. Unsere einzigartigen Moving Coil-Tonabnehmer sind dafür ebenso Beleg wie unser vollständiges Sortiment – vom MPC Cinch-Stecker bis hin zur Plattenwaschmaschine. Um unser Bekenntnis zur Qualität zu pflegen produzieren wir die meisten Bauteile im eigenen Hause. Permanente Steigerung der Fertigungstiefe und Unabhängigkeit von Fremdherstellern sind elementare Pfeiler der clearaudio Philosophie. Nur so können wir Serienkonstanz, Dokumentation, Qualität und nachvollziehbare akustische Ergebnisse garantieren und belegen.

Um alle Messdaten und Werte verlässlich genau zu bestimmen, setzen unsere Ingenieure und Techniker auf weltweit führende Technologien und Methoden. Reichen deren Leistungsmerkmale nicht aus, entwickeln die Profis unseres Hauses gemeinsam mit externen Wissenschaftlern eigene Messgeräte, die den clearaudio Leistungsdaten entsprechen. Sie sind die Basis für Innovationen und stetig wachsende Perfektion. Unser Messgerätepark macht uns zum Vorreiter in der Entwicklung von Moving Coil-Tonabnehmern der Referenzklasse. Diesem Standard folgend entstand einer der besten Phono-Vorverstärker des Marktes – selbstverständlich ein hauseigenes Produkt. Ihre audiophilen Ohren wird das Ergebnis ebenso überzeugen, wie unsere spezialisierten Mitarbeiter: High End auf sprichwörtlich höchstem Niveau.





Laufwerke
Tonarme
Tonabnehmer
Elektronik
Vinylreinigung
Zubehör
Unternehmen
Daten

Wer Qualität auf höchstem Niveau absichern will, muss jeden einzelnen Produktionsschritt unmittelbar kontrollieren können. Unsere hauseigene Fertigung von Hand und der Bezug vereinzelter Bauteile von ausschließlich zertifizierten und spezialisierten Produktionsstätten in meist unmittelbarer Umgebung unterliegen strengsten Maßstäben. Jede Produktserie durchläuft zahlreiche Prüfschritte. Während der Weiterentwicklung von Materialien garantieren permanente Leistungstests optimale Resultate. Erst nach eingehendem und protokolliertem Baugruppentest verlassen Ihre clearaudio Produkte unser Haus. Und für den Ausnahmefall halten wir sämtliche Ersatzteile in baugleicher Originalqualität bis zu 25 Jahre nach Produkteinführung verfügbar – ein Alleinstellungsmerkmal, das unsere Kunden in mehr als 80 Ländern zu schätzen wissen.

Dieser Verbreitung zufolge erfüllen alle clearaudio Produkte internationale Richtlinien wie z. B. EMV, CE und UL. Wir verbinden Leidenschaft mit Verantwortung – auch in unserer Funktion als qualifizierter OEM Lieferant für branchenverwandte Hersteller.

Unsere Produkte sind zwar global einzigartig und unverwechselbar, passen sich dabei aber den Anforderungen der audiophilen Musikliebhaber in aller Welt individuell an. So erfüllen wir unseren Teil am Erhalt der analogen Musikwiedergabe. Deren Bedeutung wächst seit einigen Jahren wieder beständig an. Weltweit begeistern sich immer mehr Menschen für audiophiles Hörvergnügen. Clearaudio steht für diese Entwicklung – und wird sie auch in Zukunft als Vorreiter aktiv antreiben.



Technische Daten

Laufwerke



Modell:	Statement V2
Konstruktionsprinzip:	Konstruktion bestehend aus Aluminium, Edelstahl und Panzerholz
Drehzahlbereich:	Komfortable Geschwindigkeitsumschaltung per Knopfdruck (33 1/3, 45, 78 U/min)
Antrieb:	Kontaktloses, magnetisches Antriebssystem
Lager:	clearaudio patentierte Keramik-Magnetlager-Technologie (CMB)
Plattentellermaterial:	Solider 98 mm Plattenteller aus Acryl oder POM mit hoher Dichte und ausgezeichneter Dimensionsstabilität, dynamisch gewuchtet
Gleichlauf (bewertet):	< ±0,03 %
Leistungsaufnahme:	Max. Leistungsaufnahme: 19 Watt Im Betrieb: 8 Watt Ausgeschaltet: 0,0 Watt (wenn Hauptschalter auf Position „0“)
Gewicht mit Motor:	ca. 350 kg
Maße (B/T/H in mm):	ca. 690 x 570 x 1325 (mit TT1 Tonarm)
Herstellergarantie*:	10 Jahre*



Modell:	Master Innovation	Innovation
Konstruktionsprinzip:	<ul style="list-style-type: none"> - Resonanzoptimierte Laufwerksgeometrie - Sandwichkonstruktion aus Panzerholz und Aluminium. - Höhenverstellbare Laufwerksfüße - Montage von drei Tonarmen möglich 	<ul style="list-style-type: none"> - Resonanzoptimierte Laufwerksgeometrie - Sandwichkonstruktion aus Panzerholz und Aluminium. - Höhenverstellbare Laufwerksfüße - Montage von zwei Tonarmen möglich
Drehzahlbereich:	Komfortable Geschwindigkeitsumschaltung per Knopfdruck (33 1/3, 45, 78 U/min)	Komfortable Geschwindigkeitsumschaltung per Knopfdruck (33 1/3, 45, 78 U/min)
Antrieb:	<ul style="list-style-type: none"> - Drehmomentstarker DC-Motor mit Riemenantrieb - Magnetkoppelung zwischen zusätzlichem Antriebsteller und Plattenteller - Elektronisch gesteuerte optische Drehzahlregulierung (OSC) mit Infrarotsensor 	<ul style="list-style-type: none"> - Drehmomentstarker DC-Motor mit Riemenantrieb - Elektronisch gesteuerte optische Drehzahlregulierung (OSC) mit Infrarotsensor
Lager:	<ul style="list-style-type: none"> - Antriebslager: Invertiert, geschliffene und polierte Lagerachse, Laubbuchse aus Sinterbronze mit Keramikugeln - Plattentellerlager: patentierte Magnetlager-Technologie (CMB), geschliffene und polierte Lagerachse 	Invertiert, geschliffene und polierte Keramiklagerachse, Laubbuchse aus Sinterbronze, inklusive patentierte Magnetlager-Technologie (CMB)
Plattentellermaterial:	Solider 70 mm Plattenteller aus technischen Kunststoffen mit hoher Dichte und ausgezeichneter Dimensionsstabilität, dynamisch gewuchtet, 15 mm CNC präzisionsgedrehter, massiver Edelstahl-Sub-Teller, dynamisch gewuchtet	Solider 70 mm Plattenteller aus technischen Kunststoffen mit hoher Dichte und ausgezeichneter Dimensionsstabilität, dynamisch gewuchtet, 15 mm CNC präzisionsgedrehter, massiver Edelstahl-Sub-Teller, dynamisch gewuchtet
Gleichlauf (bewertet):	< ± 0,05 %	< ± 0,05 %
Leistungsaufnahme:	Max. Leistungsaufnahme: 9,5 Watt Im Betrieb: 4,1 Watt Standby Modus: 2,4 Watt Ausgeschaltet: 0,0 Watt	Max. Leistungsaufnahme: 9,3 Watt Im Betrieb: 2,5 Watt Standby Modus: 2,5 Watt Ausgeschaltet: 0,0 Watt
Gewicht mit Motor:	ca. 60 kg (ohne Tonarm und Netzteil)	ca. 24 kg (ohne Tonarm und Netzteil)
Maße (B/T/H in mm):	ca. 460 x 485 x 396 (mit Tonarmbasis, ohne Tonarm)	ca. 460 x 485 x 220 (mit Tonarmbasis, ohne Tonarm)
Herstellergarantie*:	5 Jahre*	5 Jahre*

*bei Rücksendung der ausgefüllten Garantiekarte an clearaudio innerhalb von 14 Tagen nach Kauf.
Infos zum Stromverbrauch unserer Produkte finden Sie stets aktuell unter www.clearaudio.de

Laufwerke
Tonarme
Tonabnehmer
Elektronik
Vinylreinigung
Zubehör
Unternehmen
Daten

Laufwerke



Modell:	Innovation Compact	Innovation Basic
Konstruktionsprinzip:	<ul style="list-style-type: none"> - Resonanzoptimierte Laufwerksgeometrie - Sandwichkonstruktion aus Schichtholz und Aluminium. - Höhenverstellbare Laufwerksfüße - Montage von zwei Tonarmen möglich 	<ul style="list-style-type: none"> - Resonanzoptimierte Laufwerksgeometrie - Sandwichkonstruktion aus Schichtholz und Aluminium. - Höhenverstellbare Laufwerksfüße - Montage von zwei Tonarmen möglich
Drehzahlbereich:	Komfortable Geschwindigkeitsumschaltung per Knopfdruck (33 1/3, 45, 78 U/min)	Geschwindigkeitsregelung per Knopfdruck (33 1/3, 45, 78 U/min)
Antrieb:	<ul style="list-style-type: none"> - Drehmomentstarker DC-Motor - Elektronisch gesteuerte optische Drehzahlregulierung (OSC) mit Infrarotsensor 	<ul style="list-style-type: none"> - Drehmomentstarker DC-Motor mit Riemenantrieb - Elektronisch gesteuerte optische Drehzahlregulierung (OSC) mit Infrarotsensor
Lager:	Invertiert, geschliffene und polierte Keramiklagerachse, Laufbuchse aus Sinterbronze, inklusive patentierte Magnetlager-Technologie (CMB)	Invertiert, geschliffene und polierte Keramiklagerachse, Laufbuchse aus Sinterbronze, inklusive patentierte Magnetlager-Technologie (CMB)
Plattentellermaterial:	Solider 70 mm Plattenteller aus technischen Kunststoffen mit hoher Dichte und ausgezeichneter Dimensionsstabilität, dynamisch gewuchtet	Solider 40 mm Plattenteller aus technischen Kunststoffen mit hoher Dichte und ausgezeichneter Dimensionsstabilität, dynamisch gewuchtet
Gleichlauf (bewertet):	< ± 0,08 %	< ± 0,08 %
Leistungsaufnahme:	Max. Leistungsaufnahme: 9,3 Watt Im Betrieb: 2,5 Watt Standby Modus: 2,5 Watt Ausgeschaltet: 0,0 Watt	Max. Leistungsaufnahme: 9,3 Watt Im Betrieb: 2,5 Watt Standby Modus: 2,5 Watt Ausgeschaltet: 0,0 Watt
Gewicht mit Motor:	ca. 12 kg (ohne Tonarm und Netzteil)	ca. 8 kg (ohne Tonarm und Netzteil)
Maße (B/T/H in mm):	ca. 460 x 485 x 157 (mit Tonarmbasis, ohne Tonarm)	ca. 460 x 485 x 125 (mit Tonarmbasis, ohne Tonarm)
Herstellergarantie*:	5 Jahre*	5 Jahre*



Modell:	Ovation	Performance DC
Konstruktionsprinzip:	Resonanzoptimiertes Laufwerk, Panzerholz in Sandwichbauweise eingebettet zwischen zwei Aluminiumplatten	Resonanzoptimiertes Laufwerk, hochverdichtetes Holzchassis in Sandwichbauweise eingebettet zwischen zwei Aluminiumplatten
Drehzahlbereich:	Komfortable Geschwindigkeitsumschaltung per Knopfdruck (33 1/3, 45, 78 U/min)	Komfortable Geschwindigkeitsumschaltung per Knopfdruck (33 1/3, 45, 78 U/min)
Antrieb:	<ul style="list-style-type: none"> - Drehmomentstarker DC-Motor - Elektronisch gesteuerte optische Drehzahlregulierung (OSC) mit Infrarotsensor - Antrieb mit geschliffenem Flachriemen 	Entkoppelter und extrem laufruhiger Gleichstrommotor, Antrieb mit geschliffenem Flachriemen, Steckernetzteil ausgelegt für weltweiten Einsatz für alle Netze und Netzfrequenzen
Lager:	Invertiert, geschliffene und polierte Keramiklagerachse, Laufbuchse aus Sinterbronze, inklusive patentierte Magnetlager-Technologie (CMB)	Invertiert, geschliffene und polierte Keramiklagerachse, Laufbuchse aus Sinterbronze, inklusive patentierte Magnetlager-Technologie (CMB)
Plattentellermaterial:	Solider 40 mm Plattenteller aus technischen Kunststoffen mit hoher Dichte und ausgezeichneter Dimensionsstabilität. Aluminium Sub-Teller	Solider 40 mm Plattenteller aus technischen Kunststoffen mit hoher Dichte und ausgezeichneter Dimensionsstabilität. Aluminium Sub-Teller
Gleichlauf (bewertet):	± 0,03 %	0,05 %
Leistungsaufnahme:	Max. Leistungsaufnahme: 8,6 Watt Im Betrieb: 2,5 Watt Standby Modus: 2,5 Watt Ausgeschaltet: 0,0 Watt	Max. Leistungsaufnahme: 3,3 Watt Im Betrieb: 1,6 Watt Standby Modus: < 0,5 Watt Ausgeschaltet: 0,0 Watt
Gewicht mit Motor:	ca. 13,5 kg	ca. 11,0 kg
Maße (B/T/H in mm):	ca. 420 x 350 x 135 (ohne Tonarm)	ca. 420 x 330 x 125 (ohne Tonarm)
Herstellergarantie*:	5 Jahre*	5 Jahre*

Technische Daten

Laufwerke



Modell:	concept active MM V2 / concept active MC	concept active wood MM V2 / concept active wood MC
Konstruktionsprinzip:	Resonanzoptimiertes Laufwerk, hochverdichtetes Holzchassis, Mantel aus gebürstetem Aluminium, Oberschicht aus speziell satiniertem Kunststoff	Resonanzoptimiertes Laufwerk, hochverdichtetes Holzchassis, Mantel wood, Oberschicht aus speziell satiniertem Kunststoff
Drehzahlbereich:	33 1/3 U/min / 45 U/min (78 U/min optional)	33 1/3 U/min / 45 U/min (78 U/min optional)
Antrieb:	Entkoppelter und extrem laufruhiger Gleichstrommotor, Antrieb mit geschliffenem Flachriemen, Steckernetzteil ausgelegt für weltweiten Einsatz für alle Netze und Netzfrequenzen	Entkoppelter und extrem laufruhiger Gleichstrommotor, Antrieb mit geschliffenem Flachriemen, Steckernetzteil ausgelegt für weltweiten Einsatz für alle Netze und Netzfrequenzen
Lager:	Poliertes und gehärtetes Stahllager in einer Bronzebuchse, läuft auf einem Teflonspiegel	Poliertes und gehärtetes Stahllager in einer Bronzebuchse, läuft auf einem Teflonspiegel
Plattentellermaterial:	Schwarzes POM, 30 mm Stärke	Schwarzes POM, 30 mm Stärke
Gleichlauf (bewertet):	± 0,05 %	± 0,05 %
Leistungsaufnahme:	Max. Leistungsaufnahme: 5,5 Watt Ausgeschaltet: 0,0 Watt	Max. Leistungsaufnahme: 5,5 Watt Ausgeschaltet: 0,0 Watt
Verstärkung des integrierten Phonoverstärkers bei 1 kHz:	- +52 dB (MM Betrieb) - +72 dB (MC Betrieb)	- +52 dB (MM Betrieb) - +72 dB (MC Betrieb)
Klirrfaktor des integrierten Phonoverstärkers:	- < 0,02 % (MM Betrieb) - < 0,03 % (MC Betrieb)	- < 0,02 % (MM Betrieb) - < 0,03 % (MC Betrieb)
Signal Rauschabstand des integrierten Phonoverstärkers:	- -74 dB (MM Betrieb) - -64 dB (MC Betrieb)	- -74 dB (MM Betrieb) - -64 dB (MC Betrieb)
RIAA Genauigkeit des integrierten Phonoverstärkers:	± 0,5 dB	± 0,5 dB
Eingangsimpedanz des integrierten Phonoverstärkers:	47 kOhm	47 kOhm
Max. Ausgangsspannung des integrierten Phonoverstärkers:	< 10V	< 10V
Gewicht mit Motor:	ca. 7,6 kg (inkl. Tonarm und Tonabnehmer)	ca. 8,0 kg (inkl. Tonarm und Tonabnehmer)
Maße (B/T/H in mm):	ca. 420 x 350 x 125 (mit Tonarm)	ca. 420 x 350 x 125 (mit Tonarm)
Herstellergarantie*:	2 Jahre*	2 Jahre*



Modell:	concept MM V2 / concept MC	concept wood MM V2 / concept wood MC
Konstruktionsprinzip:	Resonanzoptimiertes Laufwerk, hochverdichtetes Holzchassis, Mantel aus gebürstetem Aluminium, Oberschicht aus speziell satiniertem Kunststoff	Resonanzoptimiertes Laufwerk, hochverdichtetes Holzchassis, Mantel wood, Oberschicht aus speziell satiniertem Kunststoff
Drehzahlbereich:	33 1/3 U/min / 45 U/min (78 U/min optional)	33 1/3 U/min / 45 U/min (78 U/min optional)
Antrieb:	Entkoppelter und extrem laufruhiger Gleichstrommotor, Antrieb mit geschliffenem Flachriemen, Steckernetzteil ausgelegt für weltweiten Einsatz für alle Netze und Netzfrequenzen	Entkoppelter und extrem laufruhiger Gleichstrommotor, Antrieb mit geschliffenem Flachriemen, Steckernetzteil ausgelegt für weltweiten Einsatz für alle Netze und Netzfrequenzen
Lager:	Poliertes und gehärtetes Stahllager in einer Bronzebuchse, läuft auf einem Teflonspiegel	Poliertes und gehärtetes Stahllager in einer Bronzebuchse, läuft auf einem Teflonspiegel
Plattentellermaterial:	Schwarzes POM, 30 mm Stärke	Schwarzes POM, 30 mm Stärke
Gleichlauf (bewertet):	± 0,05 %	± 0,05 %
Leistungsaufnahme:	Max. Leistungsaufnahme: 1,5 Watt Im Betrieb: 0,5 Watt Ausgeschaltet: 0,0 Watt	Max. Leistungsaufnahme: 1,5 Watt Im Betrieb: 0,5 Watt Ausgeschaltet: 0,0 Watt
Gewicht mit Motor:	ca. 7,5 kg (inkl. Tonarm und Tonabnehmer)	ca. 7,9 kg (inkl. Tonarm und Tonabnehmer)
Maße (B/T/H in mm):	ca. 420 x 350 x 125 (mit Tonarm)	ca. 420 x 350 x 125 (mit Tonarm)
Herstellergarantie*:	2 Jahre*	2 Jahre*

*bei Rücksendung der ausgefüllten Garantiekarte an clearaudio innerhalb von 14 Tagen nach Kauf.
Infos zum Stromverbrauch unserer Produkte finden Sie stets aktuell unter www.clearaudio.de

Laufwerke
Tonarme
Tonabnehmer
Elektronik
Vinylreinigung
Zubehör
Unternehmen
Daten

Tangentialtonarme



Modell:	Tangentialtonarm TT1	Tangentialtonarm TT1 MI
Konstruktionsprinzip:	<ul style="list-style-type: none"> - Konstruktion bestehend aus Aluminium, Edelstahl und Panzerholz - Hochpräzises, reibungsarmes Tangential-Abtastprinzip - Zwei-Punkt Linear-Tracking 	<ul style="list-style-type: none"> - Konstruktion bestehend aus Aluminium, Edelstahl und Panzerholz - Hochpräzises, reibungsarmes Tangential-Abtastprinzip - Zwei-Punkt Linear-Tracking
Antrieb:	<ul style="list-style-type: none"> - Rein mechanisch - Hochpräzise, extrem laufruhige und trocken laufende Kugellager in kalibrierten und poliertem Glasrohr 	<ul style="list-style-type: none"> - Rein mechanisch - Hochpräzise, extrem laufruhige und trocken laufende Kugellager in kalibrierten und poliertem Glasrohr
Signalkabel:	clearaudio Sixtream Super Wire (2 m) konfektioniert mit MPC Cinch Steckern	clearaudio Sixtream Super Wire (2 m) konfektioniert mit MPC Cinch Steckern
Tonarmaufnahmebohrung:	–	–
Gewicht:	ca. 8,6 kg	ca. 8,2 kg
Maße (B/T/H in mm):	ca. 540 (inkl. Lifteinheit) x 200 x 210	ca. 540 (inkl. Lifteinheit) x 200 x 195
Herstellergarantie*:	10 Jahre*	5 Jahre*



Modell:	Tangentialtonarm TT2	Tangentialtonarm TT3	Tangentialtonarm TT5
Konstruktionsprinzip:	Tangentialabtastung, resonanzoptimierter Chassisaufbau Ausführung in Silber / Aluminium	Tangentialabtastung, resonanzoptimierter Chassisaufbau Ausführung in Silber / Aluminium	Tangentialabtastung, resonanzoptimierter Chassisaufbau
Antrieb:	<ul style="list-style-type: none"> - Rein mechanisch - Hochpräzise, extrem laufruhige und trocken laufende Kugellager in kalibrierten und poliertem Glasrohr 	<ul style="list-style-type: none"> - Rein mechanisch - Hochpräzise, extrem laufruhige und trocken laufende Kugellager in kalibrierten und poliertem Glasrohr 	<ul style="list-style-type: none"> - Rein mechanisch - Hochpräzise, extrem laufruhige und trocken laufende Kugellager in kalibrierten und poliertem Glasrohr
Signalkabel:	clearaudio Sixtream Super Wire (2 m) konfektioniert mit MPC Cinch Steckern	Cinch-Anschlüsse / Direktverkabelung auf Wunsch möglich	clearaudio Sixtream Super Wire (1,1 m) konfektioniert mit MPC Cinch Steckern
Tonarmaufnahmebohrung:	–	–	clearaudio (Bohrungsdurchmesser: 24,85 mm)
Gewicht:	ca. 1990 g (ohne Tonarmbasis) Tonarmbasis extra: ca. 235 g	ca. 670 g (ohne Tonarmbasis) Tonarmbasis extra: ca. 235 g	ca. 560 g (ohne Aluminium-Klemmring) Aluminium-Klemmring: 60 g
Maße (B/T/H in mm):	ca. 300 x 100 x 70	ca. 260 x 100 x 50	ca. 200 x 140 x 150
Herstellergarantie*:	5 Jahre*	5 Jahre*	5 Jahre*

*bei Rücksendung der ausgefüllten Garantiekarte an clearaudio innerhalb von 14 Tagen nach Kauf.
Infos zum Stromverbrauch unserer Produkte finden Sie stets aktuell unter www.clearaudio.de

Technische Daten

Radialtonarme



Modell:	Universal (9 Zoll)	Magnify (9 Zoll)
Konstruktionsprinzip:	Radialtonarm mit einem extrem reibungsarmen Lager. Feinjustage des Azimuths. Tonarmrohr aus Karbon. Erhältlich in 9, 10 und 12 Zoll	Radialtonarm mit innovativer Kugellager-Magnet-Hybridlagerung Benutzerfreundliche Feineinstellung des Anti-Skating. Tonarmrohr aus Karbon.
Justierbare Tonabnehmer:	2,9 g - 24,8 g	4,7 g - 22 g
Überhang:	16,5 mm	16,5 mm
Kröpfungswinkel:	25,45 °	25,45 °
Signalkabel:	clearaudio Sixtream Super Wire (1,1 m) konfektioniert mit MPC Cinch Steckern	clearaudio Sixtream Super Wire (1,1 m) konfektioniert mit MPC Cinch Steckern
Tonarmaufnahmebohrung:	clearaudio (Bohrungsdurchmesser: 24,85 mm)	clearaudio (Bohrungsdurchmesser: 24,85 mm)
Gewicht:	ca. 740 g (inkl. Standard - Gegengewicht)	620 g (inkl. Gegengewicht)
Herstellergarantie*:	5 Jahre*	5 Jahre *



Modell:	Tracer (9 Zoll)	Unify (9 Zoll)
Konstruktionsprinzip:	Radialtonarm mit horizontaler Saphirlagerung und vertikaler Kugellagerung. Feinjustage des Azimuth über das Headshell möglich. Karbonfaser-Tonarmrohr in schwarz oder silber mit farblich passenden Aluminium-Elementen erhältlich.	Einpunkt Saphir Lager, inkl. Basis, Karbonfaser-Tonarmrohr in schwarz oder silber (9, 10, 12 und 14 Zoll)
Justierbare Tonabnehmer:	3,5 g - 17 g	2,5 g – 17 g
Überhang:	16,5 mm	16,5 mm
Kröpfungswinkel:	25,45 °	25,45 °
Signalkabel:	clearaudio Sixtream Super Wire (1,1 m) konfektioniert mit MPC Cinch Steckern	clearaudio Sixtream Super Wire (1,1 m) konfektioniert mit MPC Cinch Steckern
Tonarmaufnahmebohrung:	clearaudio (Bohrungsdurchmesser 24,85 mm)	clearaudio (Bohrungsdurchmesser: 24,85 mm)
Gewicht:	350 g (inkl. Gegengewicht)	ca. 772 g (inkl. Gegengewicht)
Herstellergarantie*:	3 Jahre*	3 Jahre*



Modell:	Satisfy Kardan (9 Zoll)	Clarify (9 Zoll)	Verify (9 Zoll)
Konstruktionsprinzip:	Horizontal / Vertikal gelagerter Tonarm mit Magnet Anti-Skating. Tonarm in verschiedenen Materialausführungen erhältlich in: silver aluminium, black aluminium, silver carbon	Reibungsfreier Tonarm mit Magnet-Technologie mit Feineinstellung für das Gegengewicht. Mit Karbon Tonarmrohr.	Reibungsfreier Tonarm mit Magnet-Technologie. Mit silbernem Aluminium Tonarmrohr
Justierbare Tonabnehmer:	2,5 g - 17 g	2,5 g - 17 g	2,5 g – 17 g
Überhang:	16,5 mm	16,5 mm	16,5 mm
Kröpfungswinkel:	25,45 °	25,45 °	25,45 °
Signalkabel:	clearaudio Direct Wire Plus (1,1 m) konfektioniert mit MPC Cinch Steckern	clearaudio Direct Wire Plus (1,1 m) konfektioniert mit MPC Cinch Steckern	clearaudio Direct Wire Plus (1,1 m) konfektioniert mit MPC Cinch Steckern
Tonarmaufnahmebohrung:	clearaudio (Bohrungsdurchmesser: 24,85 mm)	clearaudio (Bohrungsdurchmesser: 24,85 mm)	clearaudio (Bohrungsdurchmesser: 24,85 mm)
Gewicht:	Satisfy Kardan, black aluminum: 350 g Satisfy Kardan, silver aluminum: 350 g Satisfy Kardan, silver carbon: 345 g	320 g 410 g (inkl. Gegengewicht)	300 g 430 g (inkl. Gegengewicht)
Herstellergarantie*:	2 Jahre	2 Jahre	2 Jahre

*bei Rücksendung der ausgefüllten Garantiekarte an clearaudio innerhalb von 14 Tagen nach Kauf. Infos zum Stromverbrauch unserer Produkte finden Sie stets aktuell unter www.clearaudio.de

Laufwerke
Tonarme
Tonabnehmer
Elektronik
Vinylreinigung
Zubehör
Unternehmen
Daten

Elektronik-I



Modell:	statement phono
Spannungsversorgung:	Vollsymmetrisch und Accu - Versorgung
Signal/Rauschabstand:	5 mV/ 1kHz/ +50dB: - 90dB 0,5 mV/ 1kHz/ +70dB: - 80dB
Klirrfaktor:	5 mV/ 1kHz/ +50dB: < 0,0035% 0,5 mV/ 1kHz/ +70dB: < 0,015%
Verstärkung bei 1 kHz:	+ 54 dB = MC Mode + 34 dB MM Mode (umschaltbar im Menü (MPS = Menu Pre Setting))
RIAA-Entzerrung:	±0,05 dB / 20 - 100 kHz
Eingangslast:	8 Werte, umschaltbar RC (Remote Controller); 5R, 25R, 50R, 100R, 250R, 500R, 1k, 47k
Eingangswiderstand:	10 kOhm
Ausgangswiderstand:	10 Ohm
Ausgangsspannung:	> 12V
Leistungsaufnahme:	Max. Leistungsaufnahme: 200 Watt Im Betrieb: 50 - 100 Watt Standby Modus: 0,5 Watt Ausgeschaltet: 0,0 Watt
Gewicht Vorstufe:	ca. 12 kg
Gewicht Netzteil:	ca. 22 kg
Maße Vorstufe (B/T/H in mm):	ca. 435 x 350 x 100 mm
Maße Netzteil (B/T/H in mm):	ca. 435 x 350 x 100 mm
Herstellergarantie*:	5 Jahre*



Modell:	balance +	basic +
Mode:	MM / MC (Subsonic-Filter zuschaltbar)	MM / MC
Verstärkung bei 1 kHz:	44 dB (MM-Betrieb) 63 dB (MC-Betrieb)	41 dB (MM-Betrieb) 62 dB (MC-Betrieb)
Eingangsimpedanz:	47 kOhm / 220 pF (MM-Betrieb) 510 Ohm / 220 pF (MC-Betrieb)	47 kOhm / 270 pF (MM-Betrieb) 510 Ohm / 270 pF (MC-Betrieb)
MM/MC-Eingang:	schaltbar (auf Unterseite)	schaltbar (auf Unterseite)
RIAA (75is/318is/3180is):	75µs / 318µs / 3180µs	75µs / 318µs / 3180µs
RIAA Genauigkeit:	± 0,1 dB	± 0,2 dB
Klirrfaktor:	0,001% (IEC A)	0.003% (IEC A)
Signal/Rauschabstand:	89 dB (MM-Betrieb) 74 dB (MC-Betrieb)	83 dB (MM-Betrieb) 65 dB (MC-Betrieb)
Übersprechdämpfung:	92 dB bei 1 kHz gegenüberliegender Kanal kurzgeschlossen	> 90 dB
Max. Ausgangsspannung:	10,5 V (1kHz)	10 V (1kHz)
Subsonic-Filter:	20 Hz; Steilheit -3 dB / Oct.	-
Spannungsversorgung:	± 18 V DC (externes Netzteil)	± 25 V DC (externes Netzteil)
Ausgänge:	asymmetrisch (MPC Cinch) symmetrisch (XLR)	asymmetrisch (MPC Cinch)
Leistungsaufnahme:	Max. Leistungsaufnahme: 6,6 Watt Im Betrieb: 6,6 Watt Ausgeschaltet: 0,0 Watt (Kippschalter auf der Geräterückseite auf "0" stellen)	Max. Leistungsaufnahme: 3,1 Watt Im Betrieb: 3,1 Watt Ausgeschaltet: 0,0 Watt (Kippschalter auf der Geräterückseite auf "0" stellen)
Gewicht:	ca. 1,8 kg (Vorstufe) ca. 2,5 kg (Netzteil)	ca. 2,6 kg (Vorstufe + Netzteil)
Maße (B/T/H in mm):	ca. 180 x 220 x 55 (Vorstufe) ca. 180 x 185 x 55 (Netzteil)	ca. 100 x 145 x 55 (Vorstufe) ca. 100 x 135 x 55 (Netzteil)
Herstellergarantie*:	3 Jahre*	3 Jahre*

*bei Rücksendung der ausgefüllten Garantiekarte an clearaudio innerhalb von 14 Tagen nach Kauf.
Infos zum Stromverbrauch unserer Produkte finden Sie stets aktuell unter www.clearaudio.de

Technische Daten

Elektronik-II



Modell:	smart phono V2 / smart phono headphone V2
Mode:	MM / MC (Subsonic-Filter zuschaltbar)
Verstärkung bei 1 kHz:	34 dB (MM-Betrieb) 54 dB (MC-Betrieb)
Eingangsimpedanz:	50 Ohm, 100 Ohm, 500 Ohm, 1 kOhm, 5 kOhm / 150 pF, 250 pF, 400 pF (MC-Betrieb) 47 kOhm / 150 pF, 250 pF, 400 pF (MM-Betrieb)
MM/MC-Eingang:	schaltbar (auf Unterseite)
RIAA (75is/318is/3180is):	75µs / 318µs / 3180µs
RIAA Genauigkeit:	± 0,3 dB
Klirrfaktor:	0,004 % (IEC A)
Signal/Rauschabstand:	85 dB / MM ("A" Weighted) 72 dB / MC ("A" Weighted)
Übersprechdämpfung:	> 90 dB
Max. Ausgangsspannung:	10 V eff. (1 kHz)
Subsonic-Filter:	schaltbar (auf Unterseite)
Spannungsversorgung:	± 18 V DC
Ausgänge:	Asymmetrisch (Cinch)
Leistungsaufnahme:	Max. Leistungsaufnahme: 2,7 Watt Im Betrieb: 2,7 Watt Ausgeschaltet: 0,0 Watt
Gewicht:	ca. 620 g (Vorverstärker und Netzteil)
Maße (B/T/H in mm):	ca. 95 x 125 x 34
Herstellergarantie*:	3 Jahre*



Modell:	nano phono V2 / nano phono headphone V2
Mode:	MM / MC (Subsonic-Filter zuschaltbar)
Verstärkung bei 1 kHz:	34 dB (MM-Betrieb) 54 dB (MC-Betrieb)
Eingangsimpedanz:	47 kOhm / 220pF / MM Individuell / Benutzer/MC
MM/MC-Eingang:	Schaltbar mit Steckbrücke (auf Unterseite)
RIAA (75is/318is/3180is):	Nach RIAA (Zeitkonst.: 75µs / 318µs / 3180µs)
RIAA Genauigkeit:	± 0,4 dB
Klirrfaktor:	0,04%
Signal/Rauschabstand:	81 dB (A) (MM-Betrieb) 70 dB (A) (MC-Betrieb)
Übersprechdämpfung:	> 80 dB bei 1 kHz
Max. Ausgangsspannung:	10 V eff. (1 kHz), 0 -10 regelbar)
Subsonic Filter:	Schaltbar mit Steckbrücke (auf Unterseite)
Spannungsversorgung:	18 V DC, (externes Steckernetzteil, Kunststoffgehäuse)
Ausgänge:	Asymmetrisch (Cinch)
Leistungsaufnahme:	Max. Leistungsaufnahme: 2,3 Watt Im Betrieb: 2,3 Watt Standby Modus: < 0,3 Watt Ausgeschaltet: 0,0 Watt
Gewicht:	ca. 500 g (Vorverstärker und Netzteil)
Maße (B/T/H in mm):	ca. 85 x 106 x 25
Herstellergarantie*:	3 Jahre*



Modell:	smart synchro
Eingangsspannung:	115 - 230 V / 50 - 60 Hz
Sicherung:	bei 115 V / T 0,25 A bei 230 V / T 0,125 A
Ausgangsspannung:	115 V / 230 V (bei Bestellung anzugeben)
Ausgangsfrequenz:	ca. 47 - 89 Hz
Ausgangsleistung:	Max. 3 Watt
Ausgang:	1-fach-Kaltgerätesteckdose
Leistungsaufnahme:	Max. Leistungsaufnahme: 21 Watt Im Betrieb: 20 Watt Ausgeschaltet: 0,0 Watt
Gewicht:	ca. 570 g
Maße (B/T/H in mm):	ca. 100 x 137 x 35
Herstellergarantie*:	3 Jahre*



Modell:	accudrive V2
Eingangsspannung:	100 - 240 V AC / 50 - 60 Hz
Ausgangsspannung:	24 V DC
Leistungsaufnahme:	Max. Leistungsaufnahme / Im Betrieb: 25 Watt Ausgeschaltet: 0,0 Watt (Kippschalter auf der Geräterückseite auf "0" stellen)
Gewicht:	ca. 8,4 kg
Maße (B/T/H in mm):	ca. 210 x 305 x 125
Herstellergarantie*:	2 Jahre*

Elektronik-III



Modell:	absolute phono (im Headshell)	absolute phono inside	Daten
Spannungsversorgung:	Spannungsversorgung mit Schaltnetzteil Eingang: 100 - 265 V AC / 50 - 60 Hz	Spannungsversorgung mit Schaltnetzteil Eingang: 100 - 265 V AC / 50 - 60 Hz	
Signal/Rauschabstand:	90 dB (A)	90 dB (A)	
Kanaltrennung:	100 dB	100 dB	
Klirrfaktor:	< 0,001 %	< 0,001 %	
Verstärkung bei 1 kHz:	60 dB	60 dB	
RIAA-Entzerrung:	RIAA - Standard, Abweichung max. 0,1 dB	RIAA - Standard, Abweichung max. 0,1 dB	
Ausgangswiderstand:	64 Ohm (symmetrisch) 32 Ohm (unsymmetrisch)	64 Ohm (symmetrisch) 32 Ohm (unsymmetrisch)	
Eingänge:	D-Sub	2 (symmetrisch XLR / unsymmetrisch MPC Cinch)	
Leistungsaufnahme:	Im Betrieb: 3,2 Watt Ausgeschaltet: 0,0 Watt	Im Betrieb: 6,5 Watt Ausgeschaltet: 0,0 Watt	
Gewicht Vorstufe:	ca. 3,25 kg	ca. 3,25 kg	
Gewicht Netzteil:	ca. 3,20 kg	ca. 3,20 kg	
Maße Vorstufe (B/T/H in mm):	ca. 240 x 160 x 65	ca. 240 x 160 x 65	
Maße Netzteil (B/T/H in mm):	ca. 240 x 160 x 65	ca. 240 x 160 x 65	
Herstellergarantie*:	5 Jahre*	5 Jahre*	

Vinylreinigung



Modell:	double matrix professional SONIC	smart matrix SILENT
Konstruktionsprinzip:	<ul style="list-style-type: none"> - Rechts-/Linkslauf - Beidseitige Reinigung - Absaugturbine mit Überhitzungsschutz - Integrierte Antistatikbürsteneinheit zur Ableitung statischer Aufladung - Flüssigkeitsauftrag per Knopfdruck - Sonic-Option – schonende und tiefenwirksame Reinigung durch Vibration - Automatischer Reinigungsablauf mit einem Knopfdruck - Optional manuelle Steuerung d. einzelnen Reinigungsschritte 	<ul style="list-style-type: none"> - Kompaktes und zeitloses Gehäusedesign - Intuitive Bedienelemente - Manueller Flüssigkeitsauftrag - Rechts- und Linkslaufsteuerung des Drehtellers - Zwei Leistungsstufen der Absaugung
Leistungsaufnahme:	Max. Leistungsaufnahme: 450 Watt Ausgeschaltet: 0,0 Watt (Kippschalter auf der Geräterückseite auf "0" stellen)	Max. Leistungsaufnahme: 350 Watt Ausgeschaltet: 0,0 Watt (Kippschalter auf der Geräterückseite auf "0" stellen)
Gewicht:	ca. 16 kg	ca. 10 kg
Maße (B/T/H in mm):	ca. 410 x 385 x 276 (mit Plattenklemme) ca. 410 x 385 x 290 (mit Abdeckhaube)	ca. 335 x 335 x 217 (ohne Abdeckhaube) ca. 335 x 335 x 230 (mit Abdeckhaube)
Herstellergarantie*:	3 Jahre*	3 Jahre*

*bei Rücksendung der ausgefüllten Garantiekarte an clearaudio innerhalb von 14 Tagen nach Kauf.
Infos zum Stromverbrauch unserer Produkte finden Sie stets aktuell unter www.clearaudio.de

Technische Daten

Tonabnehmer MC



Modell:	Goldfinger Statement	Titanium V2	da Vinci V2	Stradivari V2
Masse des Gesamtsystems:	~ 16,0 g	9,0 g	7,0 g	7,0 g
Übertragungsbandbreite:	20 Hz - 100 kHz	20 Hz - 100 kHz	20 Hz - 100 kHz	20 Hz - 100 kHz
Ausgangsspannung:	0,6 mV (bei 5 cm/sek.)	0,6 mV (bei 5 cm/sek.)	0,6 mV (bei 5 cm/sek)	0,6 mV (bei 5 cm/sek)
Übersprechdämpfung:	> 40 dB	> 40 dB	> 30 dB	> 30 dB
Kanalabweichung:	< 0,2 dB	< 0,3 dB	< 0,5 dB	< 0,5 dB
Abtastfähigkeit:	100 µm	90 µm	80 µm	80 µm
Empfohlene Auflagegewicht:	2,8 g (±0,2 g)	2,8 g	2,8 g	2,8 g
Systemimpedanz:	50 Ω	50 Ω	50 Ω	50 Ω
Nadelträger:	Bor	Bor	Bor	Bor
Abtastdiamant:	Gyger S doppelt poliert	Gyger S doppelt poliert	Gyger S doppelt poliert	HD Diamant
Nadelnachgiebigkeit:	15 µ/mN	15 µ/mN	15 µ/mN	15 µ/mN
Spulenanordnung:	Absolut Drehpunktsymmetrisch	Absolut Drehpunktsymmetrisch	Absolut Drehpunktsymmetrisch	Absolut Drehpunktsymmetrisch
Material der Spulen:	Gold 24 Karat	Gold 24 Karat	Gold 24 Karat	Gold 24 Karat
Systemkörper:	14 kt Gold	Titan	Aluminium-Körper mit 30 Mikron-Keramik-Beschichtung	Ebenholz
Herstellergarantie*:	2 Jahre*	2 Jahre*	2 Jahre*	2 Jahre*



Modell:	Concerto V2	Talisman V2 Gold	essence mc	concept mc
Masse des Gesamtsystems:	7,0 g	10,8 g	8,0 g	8,0 g
Übertragungsbandbreite:	20 Hz - 100 kHz	20 Hz - 100 kHz	20 Hz - 40 kHz	20 Hz - 40 kHz
Ausgangsspannung:	0,5 mV (bei 5 cm/sek)	0,5 mV (bei 5 cm/sek)	0,4 mV (bei 5 cm/sek)	0,4 mV (bei 5 cm/sek)
Übersprechdämpfung:	> 30 dB	> 30 dB	> 32 dB	> 30 dB
Kanalabweichung:	< 0,5 dB	< 0,5 dB	< 0,3 dB	< 0,5 dB
Abtastfähigkeit:	80 µm	80 µm	80 µm	80 µm
Empfohlene Auflagegewicht:	2,8 g	2,8 g	2,2 g (± 0,2 g)	2,0 g (± 0,2 g)
Systemimpedanz:	50 Ω	50 Ω	11 Ω	11 Ω
Nadelträger:	Bor	Bor	Bor	Bor
Abtastdiamant:	HD Diamant	HD Diamant	Micro Line Nadelschliff	Micro Line Nadelschliff
Nadelnachgiebigkeit:	15 µ/mN	15 µ/mN	9 µ/mN	9 µ/mN
Spulenanordnung:	Absolut Drehpunktsymmetrisch	Absolut Drehpunktsymmetrisch	--	--
Material der Spulen:	Gold 24 Karat	Gold 24 Karat	Kupfer	Kupfer
Systemkörper:	Satiné Holz	Handpolierter Ebenholz-Körper	Aluminium-Magnesium Legierung mit keramischer Beschichtung	Aluminium-Magnesium Legierung mit keramischer Beschichtung
Herstellergarantie*:	2 Jahre*	2 Jahre*	2 Jahre*	2 Jahre*

*bei Rücksendung der ausgefüllten Garantiekarte an clearaudio innerhalb von 14 Tagen nach Kauf.
Infos zum Stromverbrauch unserer Produkte finden Sie stets aktuell unter www.clearaudio.de

Tonabnehmer MM



Modell:	Charisma V2	Maestro V2	Virtuoso V2
Masse des Gesamtsystems:	9,0 g (± 1 g)	8,4 g (± 0,4 g)	8,4 g (± 0,4 g)
Übertragungsbandbreite:	20 Hz - 20 kHz	20 Hz - 20 kHz	20 Hz - 20 kHz
Ausgangsspannung:	(1 kHz, 5 cm/s): ~ 3,6 mV	(1 kHz, 5 cm/s): ~ 3,6 mV	(1 kHz, 5 cm/s): ~ 3,6 mV
Kanaltrennung:	(1 kHz): 30 dB	(1 kHz): 28 dB	(1 kHz): 26 dB
Kanalbalance:	(1 kHz): 0,2 dB	(1 kHz): 0,3 dB	(1 kHz): 0,4 dB
Abtastfähigkeit:	90 µm	90 µm	90 µm
Auflagegewicht (empfohlen: 1,8 – 2,6 g):	2,4 g ± 0,3 g	2,2 g ± 0,3 g	2,2 g ± 0,3 g
Spulenimpedanz:	(1 kHz): 0,66 kΩ	(1 kHz): 0,66 kΩ	(1 kHz): 0,66 kΩ
Spuleninduktivität:	400 mH	400 mH	400 mH
Lastwiderstand:	47 kΩ	47 kΩ	47 kΩ
Kapazitive Last:	100 pF	100 pF	100 pF
Nadelträger / Diamantschliff:	Bor / Gyger S doppelt poliert	Bor / HD Diamant	Aluminium / eliptisch
Nadelnachgiebigkeit:	17 µ/mN	16 µ/mN	15 µ/mN
Systemkörper:	Ebenholz mit Neusilberintarsie	Ebenholz	Ebenholz
Herstellergarantie*:	2 Jahre*	2 Jahre*	2 Jahre*



Modell:	Artist V2	Performer V2	concept V2
Masse des Gesamtsystems:	8,4 g (± 0,4 g)	8,4 g (± 0,4 g)	8,6 g (± 0,2 g)
Übertragungsbandbreite:	20 Hz - 20 kHz	20 Hz - 20 kHz	20 Hz - 20 kHz
Ausgangsspannung:	(1 kHz, 5 cm/s): ~ 3,6 mV	(1 kHz, 5 cm/s): ~ 3,3 mV	(1 kHz, 5 cm/s): ~ 3,3 mV
Kanaltrennung:	(1 kHz): 24 dB	(1 kHz): 20 dB	(1 kHz): 20 dB
Kanalbalance:	(1 kHz): 0,8 dB	(1 kHz): 1,5 dB	(1 kHz): 2 dB
Abtastfähigkeit:	80 µm	80 µm	80 µm
Auflagegewicht (empfohlen: 1,8 – 2,6 g):	2,2 g ± 0,3 g	2,2 g ± 0,3 g	2,2 g ± 0,3 g
Spulenimpedanz:	(1 kHz): 0,66 kΩ	(1 kHz): 0,66 kΩ	(1 kHz): 0,66 kΩ
Spuleninduktivität:	400 mH	400 mH	400 mH
Lastwiderstand:	47 kΩ	47 kΩ	47 kΩ
Kapazitive Last:	100 pF	100 pF	100 pF
Nadelträger / Diamantschliff:	Aluminium / eliptisch	Aluminium / eliptisch	Aluminium / eliptisch
Nadelnachgiebigkeit:	15 µ/mN	15 µ/mN	15 µ/mN
Systemkörper:	Ebenholz	Ebenholz	Aluminium
Herstellergarantie*:	2 Jahre*	2 Jahre*	2 Jahre*

*bei Rücksendung der ausgefüllten Garantiekarte an clearaudio innerhalb von 14 Tagen nach Kauf.
 Infos zum Stromverbrauch unserer Produkte finden Sie stets aktuell unter www.clearaudio.de

Weitere Informationen über clearaudio

Unter: www.clearaudio.de finden Sie alle aktuellen Informationen zu sämtlichen clearaudio Produkten. Oder besuchen Sie unseren autorisierten Fachhandel.
(Eine Liste aller Händler finden Sie unter: www.clearaudio.de/de/dealer/germany.php)

Impressum

Herausgeber: clearaudio electronic GmbH, Erlangen, Germany
Konzept, Artwork und Produktion
AUFSESS Kommunikation GmbH, Nürnberg, Germany www.aufsess.com

Disclaimer

Änderungen und Irrtümer vorbehalten. Für Druckfehler keine Haftung.
Lieferbar solange Vorrat reicht.

© clearaudio electronic GmbH 2017
Kopien und Abdrucke – auch auszugsweise – nur mit vorheriger
schriftlicher Genehmigung durch die clearaudio electronic GmbH.
Schutzgebühr: EUR 15,-

Herzlichen Dank für die freundliche Unterstützung durch das Staatliche Museum
für Kunst und Design Nürnberg.



Loving music



clearaudio electronic GmbH

Spardorfer Str. 150 | D-91054 Erlangen | Tel: +49.9131.40 300 100 | Fax: +49.9131.40 300 119 | info@clearaudio.de

Made in Germany

www.clearaudio.de
www.analogshop.de

#170102-D
aufsess.com